

# Dell™ Latitude™ E5400 a E5500

## Inštaláčn a referenčná prručka

**Tento sprievodca poskytuje prehľad funkci, technickch parametrov ako aj rchleho nastavenia, softvru a informci o odstraovan problmov na vaom potai. Viac informci o operanom systme, zariadeniach a technolgich njdete v *Technologickej prruke Dell™* alebo na adrese [support.dell.com](http://support.dell.com).**

Modely: PP32LA a PP32LB

# Poznámky, upozornenia, výstrahy



**POZNÁMKA:** POZNÁMKA uvádza dôležité informácie, ktoré umožňujú lepšie využitie počítača.



**OZNÁMENIE:** OZNÁMENIE naznačuje, že existuje riziko poškodenia hardvéru alebo straty údajov a ponúka spôsob, ako problému zabrániť.



**UPOZORNENIE:** UPOZORNENIE naznačuje možné poškodenie, zranenie osoby alebo smrť.

Ak ste si zakúpili počítač radu Dell™, odkazy na operačné systémy Microsoft® Windows® v tomto dokumente sa nedajú uplatniť.

## Oznámenie o produkte Macrovision

Tento výrobok obsahuje technológiu na ochranu autorských práv, ktorá je chránená určitými patentmi USA a ďalšími právami v spojitosti s duševným vlastníctvom Macrovision Corporation a ostatných držiteľov práv. Použitie tejto technológie na ochranu autorských práv musí byť schválené spoločnosťou Macrovision Corporation a je vyhradené len na domáce alebo iné obmedzené použitie, ak nebolo spoločnosťou Macrovision Corporation povolené ináč. Reverzné inžinierstvo alebo demontáž sú zakázané.

---

**Informácie v tejto príručke sa môžu zmeniť bez predchádzajúceho upozornenia.**

© 2008 Dell Inc. Všetky práva vyhradené.

Reprodukcia akýmkoľvek spôsobom bez písomného súhlasu firmy Dell Inc. je prísne zakázaná.

Obchodné značky, použité v tomto texte: *Dell*, *Latitude*, *ExpressCharge* a logo *DELL* sú obchodnými značkami spoločnosti Dell Inc.; *Bluetooth* je registrovanou obchodnou značkou, ktorú vlastní spoločnosť Bluetooth SIG, Inc., a spoločnosť DELL ju používa na základe licencie; *Intel* a *Celeron* sú registrované obchodné značky a *Core* je obchodná značka spoločnosti Intel Corporation v U.S.A. a v iných krajinách; *Blu-ray Disc* je obchodnou značkou asociácie Blu-ray Disc Association; *Microsoft*, *Windows*, *Windows Vista* a logo tlačidla *Start Windows Vista* sú buď obchodné značky alebo registrované obchodné značky spoločnosti Microsoft Corporation v USA a/alebo v iných krajinách.

Ostatné obchodné značky a obchodné názvy v tejto príručke sa môžu používať ako odkazy na spoločnosti, ktoré si uplatňujú nárok na tieto značky a názvy, alebo ako referencie na ich produkty. Spoločnosť Dell Inc. sa zrieka akéhokoľvek nároku na vlastníctvo iných, než vlastných ochranných známk a obchodných názvov.

Modely: PP32LA a PP32LB

Máj 2008

Č. dielu P851C

Rev. A00

# Obsah

1	O vašom počítači . . . . .	7
	<b>Pohľad spredu</b> . . . . .	7
	<b>Pohľad zozadu</b> . . . . .	9
	<b>Vybratie batérie</b> . . . . .	10
	<b>Vypínač bezdrôtových rozhraní</b> . . . . .	10
2	Inštalácia počítača . . . . .	11
	<b>Rýchle nastavenie</b> . . . . .	11
	<b>Pripojenie na internet</b> . . . . .	14
	Nastavenie pripojenia na internet . . . . .	14
	<b>Prenos informácií do nového počítača</b> . . . . .	15
	Operačný systém Microsoft Windows XP . . . . .	15
	Microsoft Windows Vista . . . . .	19
3	Technické údaje . . . . .	21
4	Odstraňovanie problémov . . . . .	29
	<b>Nástroje</b> . . . . .	29
	Kontrolky napájania . . . . .	29
	Zvukové signály . . . . .	29
	Chybové hlásenia . . . . .	31

	Systémové hlásenia . . . . .	38
	Odstraňovanie problémov softvéru a hardvéru . . . . .	39
	Dell Diagnostics . . . . .	40
	<b>Tipy na vyhľadávanie a odstraňovanie chýb . . . .</b>	<b>42</b>
	Problémy výkonu . . . . .	42
	Problémy pamäti . . . . .	44
	Blokovanie a problémy softvéru . . . . .	44
	Služba Dell Technical Update. . . . .	46
	Pomôcka podpory Dell . . . . .	46
5	<b>Preinštalovanie softvéru . . . . .</b>	<b>49</b>
	<b>Ovládače . . . . .</b>	<b>49</b>
	Identifikovanie ovládačov . . . . .	49
	Preinštalovanie ovládačov a pomôcok. . . . .	50
	<b>Obnovenie vášho operačného systému . . . . .</b>	<b>52</b>
	Použitie nástroja Obnovenie systému Microsoft® Windows® . . . . .	52
	Použitie nástroja Dell™ Factory Image Restore. . . . .	54
	Použitie nosiča Operating System . . . . .	56
6	<b>Vyhľadávanie informácií . . . . .</b>	<b>59</b>
7	<b>Pomocník . . . . .</b>	<b>63</b>
	<b>Získanie pomoci . . . . .</b>	<b>63</b>
	Technická podpora a zákaznícke služby . . . . .	64
	DellConnect . . . . .	64
	Online služby . . . . .	64

Služba AutoTech . . . . .	65
Automatizovaná služba stavu objednávky . . . . .	65
<b>Problémy s objednávkou . . . . .</b>	<b>66</b>
<b>Informácie o produkte. . . . .</b>	<b>66</b>
<b>Vrátenie položiek na záručnú opravu alebo vrátenie peňazí . . . . .</b>	<b>66</b>
<b>Skôr než zavoláte. . . . .</b>	<b>67</b>
<b>Kontaktovanie spoločnosti Dell . . . . .</b>	<b>69</b>
Register . . . . .	71



# O vašom počítači

 **POZNÁMKA:** Grafika v tejto časti platí pre oba typy - Dell™ Latitude™ E5400 a E5500.

## Pohľad spredu

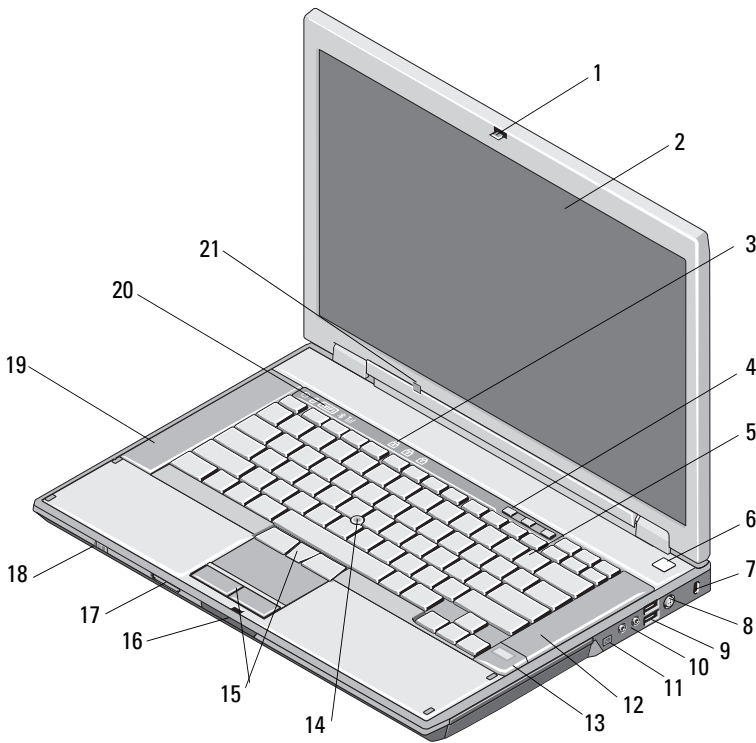

- |    |  |    |  |
|----|--|----|--|
| 1  | uvolňovač západky displeja (jeho umiestnenie sa môže meniť v závislosti od modelu) | 2  | displej  |
| 3  | indikátory stavu klávesnice  | 4  | tlačidlá na ovládanie hlasitosti   |
| 5  | klávesnica   | 6  | tlačidlo napájania   |
| 7  | zásuvka bezpečnostného kábla   | 8  | zásuvka na sieťový adaptér   |
| 9  | zásuvky USB (2)  | 10 | audio zásuvky (2)  |
|    |  |    | <b>UPOZORNENIE: Zmena nastavenia hlasitosti, ako aj ekvalizéra v operačnom systéme a/alebo softvéru ekvalizéra do inej ako strednej polohy môže zvýšiť výstup malých ušných slúchadiel a/alebo hlavových slúchadiel a spôsobiť poškodenie alebo stratu sluchu.</b> |
| 11 | zásuvka IEEE 1394 (jej umiestnenie sa môže meniť v závislosti od modelu)           | 12 | pravý reproduktor  |
| 13 | čítačka odtlačkov prstov (voliteľná)   | 14 | bodový kolík (voliteľný)   |
| 15 | tlačidlá bodového kolíka/dotykovej podložky  | 16 | uvolňovač západky displeja   |
| 17 | čítačka pamäťovej karty Secure Digital (SD)  | 18 | vypínač bezdrôtových rozhraní  |
| 19 | ľavý reproduktor   | 20 | indikátory stavu zariadenia  |
| 21 | snímač okolitého svetla  |    |  |



## Pohľad zozadu

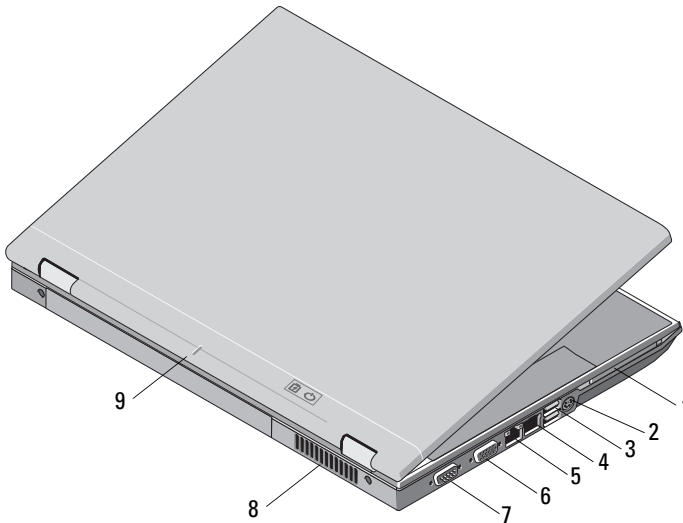

- |   |                               |   |                                      |
|---|-------------------------------|---|--------------------------------------|
| 1 | zásuvka pre kartu PC Card     | 2 | zásuvka S-idea (S/DPDIF)             |
| 3 | USB konektory (2)             | 4 | konektor RJ-11 pre modem (voliteľný) |
| 5 | sieťová zásuvka RJ-45         | 6 | zásuvka na video                     |
| 7 | sériová zásuvka (len E5500)   | 8 | vetracie prieduchy                   |
| 9 | značka dokovacieho nastavenia |   |                                      |



**UPOZORNENIE:** Vetracie prieduchy nezakrývajte, nevkladajte do nich žiadne predmety, ani nedovoľte, aby sa v nich zhromažďoval prach. Keď váš počítač beží, nevkladajte ho do prostredia s nedostatočným prúdením vzduchu, ako napr. do uzavretej aktovky. Obmedzenie prúdenia vzduchu môže počítač poškodiť alebo spôsobiť požiar. Keď sa počítač zohreje, zapne sa ventilátor. Hluk ventilátora je normálny stav a neindikuje žiaden problém s ventilátorom alebo počítačom.

## Vybratie batérie

- UPOZORNENIE:** Skôr ako začnete s ktorýmkoľvek postupom v tejto časti, osvojte si bezpečnostné pokyny, ktoré boli dodané s vaším počítačom.
- UPOZORNENIE:** Použitie nekompatibilnej batérie môže zvýšiť riziko požiaru alebo výbuchu. Batériu vymieňajte iba za kompatibilnú batériu zakúpenú od spoločnosti Dell. Batéria je skonštruovaná pre činnosť vo vašom počítači Dell™. Vo svojom počítači nepoužívajte batérie z iných počítačov.
- UPOZORNENIE:** Pred vybratím alebo výmenou batérie vypnite počítač, odpojte sieťový adaptér od elektrickej zásuvky a počítača, odpojte modem od zásuvky na stene a od počítača a odpojte všetky ostatné vonkajšie káble od počítača.

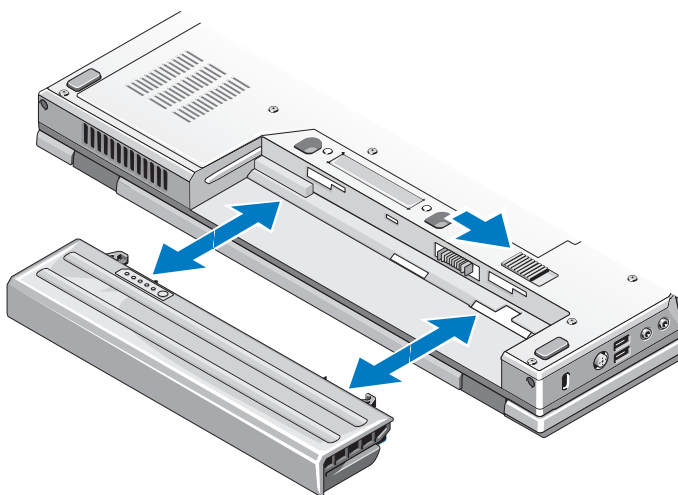

## Vypínač bezdrôtových rozhraní



ikona vypínača bezdrôtových rozhraní

Používajte vypínač bezdrôtových rozhraní na zistenie umiestnenia sietí a na aktiváciu alebo deaktiváciu bezdrôtových sieťových zariadení. Informácie o pripojení k internetu nájdete v „Pripojenie na internet“ na strane 14.

# Inštalácia počítača

## Rýchle nastavenie

**!** **UPOZORNENIE:** Skôr ako začnete aplikovať ktorýkoľvek postup v tejto časti, osvojte si bezpečnostné pokyny, ktoré boli dodané s vaším počítačom.

**!** **UPOZORNENIE:** Sieťový adaptér funguje s elektrickými zásuvkami na celom svete. Elektrické zásuvky a rozvodky sa však v rôznych krajinách líšia. Používanie nekompatibilného kábla alebo nevhodné pripojenie kábla na elektrickú rozvodku alebo zásuvku môže spôsobiť požiar alebo poškodenie zariadenia.

**➔** **OZNÁMENIE:** Pri odpájaní kábla sieťového adaptéra od počítača uchopte zástrčku, nie samotný kábel, a silno ju potiahnite, no s citom, aby ste predišli poškodeniu kábla. Pri navíjaní sieťového kábla adaptéra dodržujte uhol zásuvky na sieťovom adaptéri, aby ste predišli poškodeniu kábla.

**📎** **POZNÁMKA:** Niektoré zariadenia nemusia tvoriť súčasť dodávky, ak ste si ich neobjednali.

- 1 Sieťový adaptér zapojte do zásuvky sieťového adaptéra na počítači a do elektrickej zásuvky.

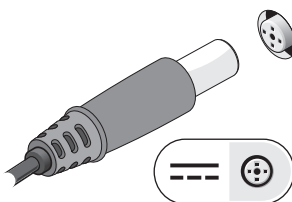

- 2** Pripojte kábel na sieťové pripojenie (nie je súčasťou dodávky) (voliteľné).

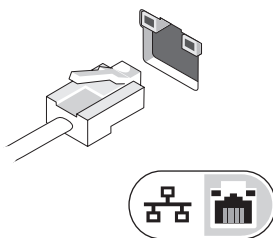

- 3** Pripojte USB zariadenia, napr. myš alebo klávesnicu (voliteľné).

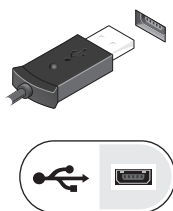

- 4** Pripojte zariadenia IEEE 1394, napr. prehrávač médií (voliteľné).

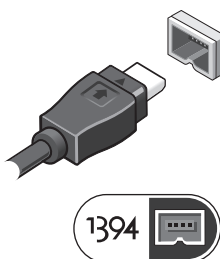

- 5 Otvorte obrazovku počítača a stlačením hlavného vypínača zapnite počítač.



**POZNÁMKA:** Odporúča sa, aby ste počítač pred inštalovaním kariet alebo pred jeho pripojením k dokovaciemu zariadeniu alebo inému externému zariadeniu, napr. tlačiarňi, aspoň raz zapli a vypli.

- 6 Počítač pripojte na internet (voliteľné). Viac informácií nájdete v „Pripojenie na internet“ na strane 14.

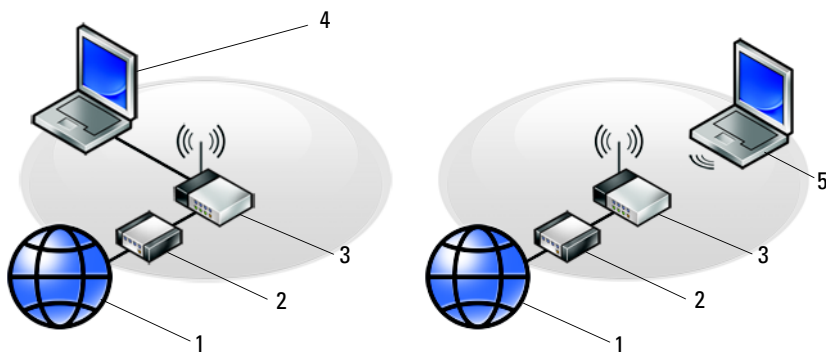

- 1 internetová služba  
3 bezdrôtový smerovač  
5 laptop s bezdrôtovým pripojením

- 2 kábel alebo modem DSL  
4 laptop s drôtovým pripojením

# Pripojenie na internet

 **POZNÁMKA:** Poskytovatelia internetových služieb a ich ponuky sa v jednotlivých krajinách odlišujú.

Ak sa chcete pripojiť na internet, budete potrebovať modem alebo sieťové pripojenie a poskytovateľa internetových služieb (ISP). *Ak používate telefonické pripojenie*, pripojte telefónnu linku do zásuvky pre modem na počítači a do telefónnej zásuvky na stene ešte predtým, než nastavíte pripojenie na internet. *Ak používate pripojenie DSL alebo pripojenie káblovým/satelitným modemom*, vyžiadajte si pokyny o nastavení od svojho ISP alebo mobilného servisu.

## Nastavenie pripojenia na internet

Pri nastavení pripojenia na internet prostredníctvom skratky na pracovnej ploche od ISP postupujte nasledovne:

- 1 Uložte a zavrite všetky otvorené súbory a ukončíte všetky otvorené programy.
- 2 Dvakrát kliknite na ikonu ISP na pracovnej ploche operačného systému Microsoft® Windows®.
- 3 Pri dokončení nastavenia postupujte podľa pokynov na obrazovke.

Ak na pracovnej ploche nemáte ikonu ISP alebo chcete nastaviť internetové pripojenie s iným ISP, vykonajte kroky v príslušnej časti uvedenej nižšie.

 **POZNÁMKA:** Ak sa nedokážete pripojiť na internet, pozrite si *Technologickú príručku Dell*. Ak sa vám už v minulosti podarilo pripojiť, je možné, že ISP má výpadok služby. Kontaktujte svojho ISP a overte stav poskytovania služieb alebo sa neskôr skúste pripojiť znova.

 **POZNÁMKA:** Pripravte si informácie o svojom ISP. Ak nemáte ISP, pozrite si sprievodcu **Pripojenie na internet**.

## Microsoft® Windows® XP Operačný systém

- 1 Uložte a zavrite všetky otvorené súbory a ukončíte všetky otvorené programy.
- 2 Kliknite na **Štart** → **Internet Explorer** → **Pripojenie na internet**.
- 3 V ďalšom okne kliknite na príslušnú možnosť:
  - Ak nemáte ISP, kliknite na možnosť **Vybrať zo zoznamu poskytovateľov internetových služieb (ISP)**.
  - Ak ste už dostali informácie o inštalácii od ISP, ale nedostali ste inštalačné CD, kliknite na možnosť **Pripojenie nastaviť manuálne**.
  - Ak máte inštalačné CD, kliknite na **Použiť CD, ktoré som dostal od ISP**.

#### 4 Kliknite na položku **Ďalej**.

Ak ste v kroku 3 zvolili **Pripojenie nastaviť manuálne**, pokračujte krokom 5. Inak pri dokončení nastavenia postupujte podľa pokynov na obrazovke.



**POZNÁMKA:** Ak nevíete, ktorý typ pripojenia máte zvoliť, kontaktuje vášho ISP.

#### 5 Kliknite na vhodnú možnosť v bode **Ako sa chcete pripojiť na internet?** a kliknite na **Ďalej**.

#### 6 Pri dokončení inštalácie postupujte podľa informácií o inštalácii, ktoré vám poskytol váš ISP.

### Microsoft Windows Vista®

#### 1 Uložte a zavrite všetky otvorené súbory a ukončíte všetky otvorené programy.

#### 2 Kliknite na tlačidlo Štart systému Windows Vista → **Ovládací panel**.

#### 3 V časti **Sieť a internet** kliknite na položku **Pripojenie na internet**.

#### 4 V okne **Pripojenie na internet** kliknite buď na **Široké pásmo (PPPoE)**, alebo **Telefonické pripojenie**, podľa toho, ako sa chcete pripojiť:

- Ak chcete používať DSL, satelitný modem, káblový TV modem alebo technológiu bezdrôtového pripojenia Bluetooth, zvolte **Široké pásmo**.
- Ak chcete používať telefonický modem alebo ISDN, zvolte **Telefonické pripojenie**.



**POZNÁMKA:** Ak nevíete, ktorý typ pripojenia máte vybrať, kliknite na položku **Poradiť pri výbere** alebo sa obráťte na svojho ISP.

#### 5 Pri dokončení nastavenia postupujte podľa pokynov na obrazovke a používajte informácie poskytnuté vašim ISP.

## Prenos informácií do nového počítača

### Operačný systém Microsoft Windows XP

Windows XP poskytuje na presun dát zo zdrojového do nového počítača nástroj Sprievodca prenosom súborov a nastavení.

Dáta môžete prenášať do nového počítača prostredníctvom sieťového alebo sériového pripojenia, alebo ich môžete kvôli prenosu do nového počítača uložiť na vymeniteľné médiá, napr. zapisovateľný CD.

 **POZNÁMKA:** Informácie zo starého do nového počítača môžete prenášať priamym pripojením sériového kábla do portov pre vstup/výstup (I/O) na oboch počítačoch.  
Pokyny o inštalácii priameho káblového pripojenia medzi dvomi počítačmi nájdete v článku č. 305621 informačnej databázy Microsoft s názvom *Ako nastaviť priame káblové spojenie medzi dvoma počítačmi vo Windows XP*. V určitých krajinách nemusí byť táto informácia k dispozícii.

Na prenos informácií do nového počítača musíte spustiť nástroj Sprievodca prenosom súborov a nastavení.

### **Spustenie nástroja Sprievodca prenosom súborov a nastavení pomocou nosiča Operačný systém**

 **POZNÁMKA:** Tento postup si vyžaduje nosič *Operačný systém*. Tento nosič je voliteľný a s niektorými počítačmi sa nemusí dodávať.

Na prípravu nového počítača na prenos súborov vykonajte tieto kroky:

- 1 Otvorte nástroj Sprievodca prenosom súborov a nastavení: kliknite na **Štart** → **Všetky programy** → **Príslušenstvo** → **Systémové nástroje** → **Sprievodca prenosom súborov a nastavení**.
- 2 Keď sa zobrazí úvítacia obrazovka **Sprievodca prenosom súborov a nastavení**, kliknite na **Ďalej**.
- 3 Na obrazovke **Ktorý počítač je to?** kliknite na **Nový počítač** → **Ďalej**.
- 4 Na obrazovke **Máte CD s Windows XP?** kliknite na možnosť **Použijem sprievodcu z CD s Windows XP** → **Ďalej**.
- 5 Keď sa na obrazovke zobrazí **Teraz prejdite na starý počítač**, prejdite na starý, resp. zdrojový počítač. Teraz *neklikajte* na **Ďalej**.

Na skopírovanie dát na starom počítači vykonajte tieto kroky:

- 1 Do starého počítača vložte nosič *Operačný systém* Windows XP.
- 2 Na obrazovke **Vitajte v Microsoft Windows XP** kliknite na položku **Vykonať doplnkové úlohy**.
- 3 Pri otázke **Čo chcete urobiť?** kliknite na **Preniesť súbory a nastavenia** → **Ďalej**.
- 4 Na obrazovke **Ktorý počítač je to?** kliknite na **Starý počítač** → **Ďalej**.
- 5 Na obrazovke **Vybrať metódu prenosu** kliknite na želanú metódu prenosu.



- 6 Na obrazovke **Čo chcete preniesť?** zvolte položky, ktoré chcete preniesť, a kliknite na **Ďalej**.

Po skopírovaní informácií sa zobrazí obrazovka **Dokončenie fázy zberu informácií**.

- 7 Kliknite na položku **Dokončiť**.

Na prenos dát do nového počítača vykonajte nasledujúce kroky:

- 1 Na obrazovke **Teraz prejdite na starý počítač** na novom počítači kliknite na **Ďalej**.

- 2 Na obrazovke **Kde sa nachádzajú súbory a nastavenia?** zvolte metódu, ktorú ste si vybrali pre prenos nastavení a súborov, a kliknite na **Ďalej**.

Sprievodca načíta zozbierané súbory a nastavenia a aplikuje ich na nový počítač.

Po aplikovaní všetkých nastavení a súborov sa zobrazí obrazovka **Dokončené**.

- 3 Kliknite na **Dokončené** a reštartujte nový počítač.

## **Spustenie nástroja Sprievodca prenosom súborov a nastavení bez nosiča Operačný systém**

Na spustenie nástroja Sprievodca prenosom súborov a nastavení bez nosiča *Operačný systém* si musíte vytvoriť disk so sprievodcom, ktorý vám umožní vytvoriť zálohový obrazový súbor na vymeniteľnom nosiči.

Na vytvorenie disku so sprievodcom použite nový počítač so systémom Windows XP a vykonajte nasledovné kroky:

- 1 Otvorte nástroj Sprievodca prenosom súborov a nastavení: kliknite na **Štart**→ **Všetky programy**→ **Príslušenstvo**→ **Systémové nástroje**→ **Sprievodca prenosom súborov a nastavení**.

- 2 Keď sa zobrazí úvítacia obrazovka **Sprievodca prenosom súborov a nastavení**, kliknite na **Ďalej**.

- 3 Na obrazovke **Ktorý počítač je to?** kliknite na **Nový počítač**→ **Ďalej**.

- 4 Na obrazovke **Máte CD s Windows XP?** kliknite na možnosť **Chcem vytvoriť disk so sprievodcom na nasledujúcej jednotke**→ **Ďalej**.

- 5 Vložte vymeniteľný nosič, napr. zapisovateľný CD a kliknite na **OK**.

- 6 Keď dokončíte vytváranie disku a zobrazí sa správa **Teraz prejdite na starý počítač**, *neklikajte* na **Ďalej**.

- 7 Prejdite na starý počítač.

Na skopírovanie dát na starom počítači vykonajte tieto kroky:

- 1 Do starého počítača vložte disk so sprievodcom a kliknite na **Štart**→ **Spustiť**.
- 2 V poli **Otvoriť** v okne **Spustiť** nájdite cestu pre **fastwiz** (rýchleho sprievodcu) (na príslušnom vymeniteľnom nosiči) a kliknite na **OK**.
- 3 Na uvítacej obrazovke **Sprievodca prenosom súborov a nastavení** kliknite na **Ďalej**.
- 4 Na obrazovke **Ktorý počítač je to?** kliknite na **Starý počítač**→ **Ďalej**.
- 5 Na obrazovke **Vybrať metódu prenosu** kliknite na želanú metódu prenosu.
- 6 Na obrazovke **Čo chcete preniesť?** zvolte položky, ktoré chcete preniesť, a kliknite na **Ďalej**.

Po skopírovaní informácií sa zobrazí obrazovka **Dokončovanie fázy zbierania informácií**.

- 7 Kliknite na položku **Dokončiť**.

Na prenos dát do nového počítača vykonajte nasledujúce kroky:

- 1 Na obrazovke **Teraz prejdite na starý počítač** na novom počítači kliknite na **Ďalej**.
- 2 Na obrazovke **Kde sa nachádzajú súbory a nastavenia?** zvolte metódu, ktorú ste si vybrali pre prenos nastavení a súborov, a kliknite na **Ďalej**.  
Postupujte podľa pokynov na obrazovke.

Sprievodca načíta zozbierané súbory a nastavenia a aplikuje ich na nový počítač.

Po aplikovaní všetkých nastavení a súborov sa zobrazí obrazovka **Dokončené**.

- 3 Kliknite na **Dokončené** a reštartujte nový počítač.



**POZNÁMKA:** Viac informácií o tomto postupe nájdete na adrese **support.dell.com** č. dokumentu 154781 (*Aké sú rôzne spôsoby prenosu súborov zo starého počítača do nového počítača Dell™ pri použití operačného systému Microsoft® Windows® XP?*).



**POZNÁMKA:** Prístup do informačnej databázy Dell™ nemusí byť v niektorých krajinách k dispozícii.

## Microsoft Windows Vista

- 1 Kliknite na tlačidlo Štart vo Windows Vista  a potom kliknite na položku **Preniesť súbory a nastavenia** → **Spustiť jednoduchú migráciu systému**.
- 2 V dialógovom okne **Kontrola používateľských kont** kliknite na položku **Pokračovať**.
- 3 Kliknite na položku **Začať nový prenos** alebo **Pokračovať v prebiehajúcim prenose**.

Postupujte podľa pokynov na obrazovke sprievodcu Jednoduchá migrácia systému.



## Technické údaje

 **POZNÁMKA:** Ponuka sa môže líšiť podľa regiónu. Ďalšie informácie týkajúce sa konfigurácie vášho počítača získate kliknutím na **Štart** → **Pomoc a technická podpora** a potom zvolíte možnosť pre prezeranie informácií o vašom počítači.

 **POZNÁMKA:** Tieto technické údaje platia pre oba modely laptopu Dell™ Latitude™ E5400 a E5500, pokiaľ nie je inak uvedené.

---

### Procesor

---

Typ procesora	procesor Intel® Core™ 2 Duo procesor Intel Celeron® (objímka P)
Cache 1. úrovne (L1)	32 kB na inštrukciu, 32 kB dátová cache na jadro
Cache 2. úrovne (L2)	1 Mb (Intel Celeron) až 6 Mb (Intel Core 2 Duo)
Frekvencia zbernice FSB	maximum, 1066 MHz u Intel Core 2 Duo

---

### Informácie o systéme

---

Systémová čipová sada	čipová sada Mobile Intel GE45 Express
Šírka dátovej zbernice	64 bitov
Šírka zbernice DRAM	dvojkanálové (2) 64-bitové zbernice
Šírka adresnej zbernice procesora	32 bitov
Flash EPROM	16 Mb
Grafická zbernica	N/A
Zbernica PCI (PCI-Express používaná pre video radiče)	32 bitov

---

## Čítačka pamätevej karty 3-in-1

---

Radič pamätevej karty 3-in-1	Ricoh R5C847
Zásuvka pamätevej karty 3-in-1	Kombinovaná zásuvka na pamätevú kartu 3-in-1
Podporované karty	Secure Digital (SD), SD I/O, MultiMediaCard (MMC)

---

## Pamäť

---

Zásuvka na pamätevý modul	2 priechinky DIMM
Veľkosti pamätevých modulov	rozšíriteľné na 512 Mb, 1-, 2-, 3- alebo 4 Gb
Typ pamäte	DDR II 667 MHz a 800 MHz SDRAM
Minimálna pamäť	512 Mb
Maximálna pamäť	4 Gb

**POZNÁMKA:** Pamäť, ktorá sa zobrazuje, neodráža celú inštalovanú pamäť, lebo časť pamäte je vyhradená pre systémové súbory.

---

## Porty a zásuvky

---

karta PC Card	Zásuvka pamätevej karty typu I/II
Audio	zásuvka na mikrofón, stereo zásuvka na slúchadlá/reproduktory
IEEE 1394	4-pólová zásuvka
Podpora karty Mini-Card (vnútorné rozširujúce priechinky)	jedna zásuvka pre full Mini-Card a jedna pre half Mini-Card
Modem	zásuvka RJ-11 (voliteľná)
Sieťové rozhranie	zásuvka RJ-45
Video	S-video (podporuje redukciu S/PDIF), VGA
USB	štyri USB porty
Sériový port	9-pólová zásuvka D-sub
dokovanie E-family	144-pólová dokovacia zásuvka

---

## Komunikačné rozhrania

---

Modem	interný, voliteľný modem
Sieťové rozhranie	sieťové rozhranie LAN Ethernet 10/100/1000 mbitov/s na systémovej doske
Bezdrôtové rozhranie	karty Mini-Cards pre bezdrôtovú lokálnu sieť (WLAN - wireless local area network), bezdrôtovú osobnú sieť (WPAN - wireless personal area network)  Bezdrôtová technológia Bluetooth®
Mobilná širokopásmová sieť	karta Mini-Card
GPS	podporované kartou Mini-Card pre mobilnú širokopásmovú sieť

---

## Video

---

Typ videa:	integrovaná grafika Intel UMA
Video radič	Intel GE45
Videopamäť	veľkosť zdieľanej videopamäte je do 256 Mb
Rozhranie na LCD	LVDS
Podpora TV	S-video zásuvka (S/PDIF)

---

## Audio

---

Audio type	audio s vysokou rozlišovacou schopnosťou
Radič audia	IDT 92HD71B
Stereo konverzia	24-bitová (analog-digitál a digitál-analog)
Rozhrania:	
Interné	audio-zbernica s vysokou rozlišovacou schopnosťou
Externé	zásuvka na mikrofón, zásuvky na stereofónne slúchadlá/reproduktory
Reproduktor	dva reproduktory o impedancii 4 ohmy
Interný zosilňovač pre reproduktory	1 W na kanál pri 4 ohmoch
Vnútny mikrofón	jeden integrovaný analogový mikrofón
Ovládanie hlasitosti	ovládanie hlasitosti a vypnutie zvuku

---

## Display

---

Typ (s aktívnou maticou TFT)	E5400 <ul style="list-style-type: none"><li>• Širokouhlý formát WXGA CCFL alebo WXGA+ CCFL</li></ul> E5500 <ul style="list-style-type: none"><li>• Širokouhlý formát WXGA alebo WXGA+ (TrueLife a antireflexný)</li></ul>
Rozmery:	VESA štandard na všetkých modeloch
Maximálna rozlišovacia schopnosť:	
WXGA CCFL	E5400 a E5500: <ul style="list-style-type: none"><li>• 1280 x 800 s antireflexnou vrstvou</li></ul> E5400: <ul style="list-style-type: none"><li>• 1440 x 900 s antireflexnou vrstvou</li></ul> E5500: <ul style="list-style-type: none"><li>• 1440 x 900 s TrueLife</li></ul>
Snímkový kmitočet	60 Hz
Prevádzkový uhol	0° (zatvorený) do 160°
Pozorovacie uhly:	E5400: <ul style="list-style-type: none"><li>• 40°/40°/15°/30° (WXGA)</li><li>• 40°/40°/15°/30° (WXGA+)</li></ul> E5500: <ul style="list-style-type: none"><li>• 40°/40°/15°/30° (WXGA)</li><li>• 55°/55°/45°/45° (WXGA+)</li></ul>
Rozstup pixelov:	
WXGA	E5400: <ul style="list-style-type: none"><li>• 0,2373 mm x 0,2373 mm</li></ul> E5500: <ul style="list-style-type: none"><li>• 0,2588 mm x 0,2588 mm</li></ul>



---

## Display (pokračovanie)

---

WXGA+	E5400: <ul style="list-style-type: none"><li>• 0,2109 mm x 0,2109 mm</li></ul> E5500: <ul style="list-style-type: none"><li>• 0,2304 mm x 0,2304 mm</li></ul>
-------	---

---

## Klávesnica

---

Počet klávesov	83 (všetky krajiny okrem Dánska, Spojeného kráľovstva, Brazílie a Japonska); 84 (Dánsko a Spojené Kráľovstvo); 85 (Brazília); 87 (Japonsko)
Rozloženie	QWERTY/AZERTY/Kanji
Veľkosť	plná veľkosť (klávesy o výške 19 mm)

---

## Dotyková podložka

---

Rozlišovacia schopnosť polohy  
v smere osí X/Y (grafický stolový režim)

Veľkosť:

Šírka	65,7 mm
Výška	38,2 mm

---

## Batéria

---

Typ 4-, 6- alebo 9-článková „inteligentná“  
lítium-iónová (štandardná je 6-článková)

Rozmery:

Hĺbka	4- a 6-článková: 54 mm (1,12 palca) 9-článková: 76 mm (2,99 palca)
Výška	4- a 6-článková: 19,8 mm (0,77 palca) 9-článková: 21,1 mm (0,83 palca)
Šírka	4- a 6-článková: 206 mm (7,11 palca) 9-článková: 224 mm (7,81 palca)

---

## Batéria (pokračovanie)

---

Hmotnosť	4- a 6-článková: 326 g (0,72 lb) 9-článková: 487 g (1,07 lb)
Ampérhodiny	4-, 6- alebo 9-článková batéria (2,6 Ah)
Napätie	4-článková: 14,8 VDC 6- a 9-článková: 11,1 VDC
Nabíjacia doba (približná):	
Režim Dell™ ExpressCharge™	úplné nabitie za 2 hodiny
Normálny režim nabíjania	úplné nabitie za 4 hodiny
Prevádzková doba (približná)	<b>POZNÁMKA:</b> Prevádzková doba batérie sa mení v závislosti od prevádzkových podmienok a za určitých podmienok môže byť v prípade veľkých nárokov na odber výrazne skrátená (pozri „Problémy výkonu“ na strane 42).
Maximálny počet opakovaných nabíjaní	300 nabíjajúcich/vybíjajúcich cyklov
Rozsah teplôt:	
Prevádzkový	0° až 35°C (32° až 95°F)
Skladovací	-40° až 60°C (-40° až 140°F)
Gombíková batéria	životnosť 4 roky

---

## Sietový adaptér

---

Typ	voliteľný automaticky vetraný adaptér 65 W Typový rad E 90 W Typový rad D 90 W
Vstupné napätie	100–240 VAC
Vstupný prúd (maximálny)	1,5 A
Vstupný kmitočet	50–60 Hz
Výkon 65 W automatické vetranie	3,34 A (maximálny pri 4-sekundových impulzoch)
Výkon 90 W (typový rad E)/90 W (typový rad D)	5,62 A (maximálny pri 4-sekundových impulzoch)

---

**Sieťový adaptér (pokračovanie)**

---

Výkon 90 W (trvalý) 4,62 A

Výkon 65 W alebo 90 W

Menovité výstupné napätie 19,5 V DC

Rozmery adaptéra 65 W s automatickým  
vetraním:

Výška 16 mm (0,63 palca)

Šírka 66 mm (2,6 palca)

Hĺbka 127 mm (5,0 palca)

Hmotnosť (s káblami) 0,29 kg (0,64 lb)

Rozmery 90 W adaptéra (rady E):

Výška 16 mm (0,63 palca)

Šírka 70 mm (2,76 palca)

Hĺbka 147 mm (5,8 palca)

Hmotnosť (s káblami) 0,345 kg (0,76 lb)

Rozmery 90 W adaptéra (typový rad D):

Výška 34,2 mm (1,35 palca)

Šírka 60,87 mm (2,4 palca)

Hĺbka 153,45 mm (6,04 palca)

Hmotnosť (s káblami) 0,555 kg (1,22 lb)

Rozsah teplôt:

Prevádzkový 0° až 40°C (32° až 104°F)

Skladovací -40° až 70°C (-40° až 158°F)

---

**Fyzikálne vlastnosti**

---

E5400

Výška 338 mm (13,31 palca)

Šírka 240 mm (9,45 palca)

Hĺbka 37,0 mm (1,46 palca)

Hmotnosť 2,59 kg (5,7 lb) s grafikou UMA, 6-článkovou  
batériou a DVD

---

## Fyzikálne vlastnosti (pokračovanie)

---

E5500

Výška	355 mm (13,99 palca)
Šírka	260 mm (10,24 palca)
Hĺbka	37,5 mm (1,48 palca)
Hmotnosť	2,91kg (6,4 lb) s grafikou UMA, 6-článkovou batériou a DVD

---

## Nároky na prostredie

---

Rozsah teplôt:

Prevádzkový	0° až 35°C (32° až 95°F)
Skladovací	-40° až 65°C (-40° až 149°F)

Relatívna vlhkosť (maximálna):

Prevádzková	10% až 90% (nekondenzujúca)
Skladovacia	5% až 95% (nekondenzujúca)

Maximálna vibrácia (použitie náhodného vibračného spektra, ktoré simuluje používateľské prostredie):

Prevádzková	0,66 GRMS
Skladovacia	1,3 GRMS

Maximálny náraz (meraný s pevným diskom v polohe so zaparkovanými hlavami a polovičným sínusovým impulzom s trvaním 2 ms):

Prevádzkový	140 G
Skladovací	160 G

Nadmorská výška (maximálna):

Prevádzková	-5,2 až 3048 m (-50 až 10 000 ft)
Skladovacia	-15,2 až 10 668 m (-50 až 35 000 ft)

Úroveň kontaminantu pri leteckej preprave

G2 alebo nižšia, ako je definované v ISA-S71.04-1985

# Odstraňovanie problémov

**⚠ UPOZORNENIE:** Aby ste predišli pravdepodobnému zásahu elektrickým prúdom, úrazu spôsobenému pohybom lamiel ventilátora alebo iným možným zraneniam, pred otvorením krytu vždy odpojte počítač od elektrickej siete.

**⚠ UPOZORNENIE:** Pred tým, než pristúpite k vykonaniu akýchkoľvek postupov v tejto časti, osvojte si bezpečnostné pokyny, ktoré boli dodané s vašim počítačom.

## Nástroje

### Kontrolky napájania

Dvojfarebná kontrolka hlavného vypínača umiestnená na prednej strane a na hornom kryte vášho laptopu sa zapne a bliká, alebo ostane zhasnutá, čím indikuje rôzne stavy:

- Ak je kontrolka výkonu zhasnutá, počítač je buď vypnutý alebo nie je napájaný.
- Ak svieti svetlo kontrolky napájania stále na modro a počítač neodpovedá, presvedčte sa, či je displej pripojený a zapnutý.
- Ak kontrolka bliká modrou farbou, počítač je v pohotovostnom režime. Stlačte kláves na klávesnici, pohnite myšou, alebo stlačte vypínač napájania, čím obnovíte normálnu činnosť. Ak svetlo napájania bliká na oranžovo, počítač prijíma elektrickú energiu, a niektoré zariadenie, ako napr. pamäťový modul alebo grafická karta, možno nesprávne funguje alebo je nesprávne nainštalované.

### Zvukové signály

Počítač môže vydávať viacero zvukových signálov počas spúšťania, ak monitor nemôže zobraziť chyby alebo problémy. Tieto sledy signálov, nazývané zvukové kódy, identifikujú problémy. Jeden možný zvukový signál pozostáva z opakovaných troch krátkych pípnutí. Tento zvukový signál oznamuje, že počítač narazil na možný problém základnej dosky.

Ak počítač pípne pri spúšťaní:

- 1 Zapíšte zvukový signál.
- 2 Spustíte nástroj Dell Diagnostics, aby ste zistili závažnejšiu príčinu (pozri „Dell Diagnostics“ na strane 40).

Kód (opakované krátke pípnutia)	Charakteristika	Navrhovaná pomoc
1	Chyba kontrolného súčtu BIOS. Možné zlyhanie základnej dosky	Kontaktujte Dell.
2	Neboli detegované žiadne pamäťové moduly	<ol style="list-style-type: none"><li>1 Ak máte nainštalované dva alebo viac pamäťových modulov, odstráňte moduly, jeden modul preinštalujte (pozrite si <i>Servisná príručka</i> na webovej stránke technickej podpory Dell <b>support.dell.com</b>) a potom reštartujte počítač. Ak počítač začne normálne, nainštalujte ďalší modul. Pokračujte, kým neidentifikujete chybný modul alebo nenainštalujete všetky moduly bez chyby.</li><li>2 Ak je dostupná, nainštalujte si do počítača dobrú pamäť rovnakého typu (pozrite si <i>Servisná príručka</i> na webovej stránke technickej podpory Dell <b>support.dell.com</b>).</li><li>3 Ak problém pretrváva, obráťte sa na spoločnosť Dell.</li></ol>
3	Možné zlyhanie základnej dosky	Kontaktujte Dell.

Kód (opakované krátke pípnutia)	Charakteristika	Navrhovaná pomoc
4	Chyba čítania/zápisu RAM	<p><b>1</b> Ubezpečte sa, že neexistujú žiadne špeciálne požiadavky na umiestnenie pamäťového modulu/pamäťovej zásuvky (pozrite si <i>Servisná príručka</i> na webovej stránke technickej podpory Dell na adrese <b>support.dell.com</b>).</p> <p><b>2</b> Overte si, že pamäťové moduly, ktoré inštalujete, sú kompatibilné s počítačom (pozrite si <i>Servisná príručka</i> na webovej stránke technickej podpory Dell <b>support.dell.com</b>).</p> <p><b>3</b> Ak problém pretrváva, obráťte sa na spoločnosť Dell.</p>
5	Zlyhanie hodín reálneho času. Možná chyba batérie alebo základnej dosky	<p><b>1</b> Vymeňte batériu (pozrite si <i>Servisná príručka</i> na webovej stránke technickej podpory Dell <b>support.dell.com</b>).</p> <p><b>2</b> Ak problém pretrváva, obráťte sa na spoločnosť Dell.</p>
6	Chyba video testu BIOS	Kontaktujte Dell.
7	Chyba testu vyrovnávacej pamäte procesora	Kontaktujte Dell.

## Chybové hlásenia

 **UPOZORNENIE:** Pred tým, než pristúpite k vykonaniu akýchkoľvek postupov v tejto časti, osvojte si bezpečnostné pokyny, ktoré boli dodané s vaším počítačom.

Ak hlásenie nie je v zozname, pozrite si dokumentáciu k operačnému systému alebo programu, ktorý bežal, keď sa hlásenie zobrazilo.

**AUXILIARY DEVICE FAILURE (ZLYHANIE PRÍDAVNÉHO ZARIADENIA)** — Dotyková podložka alebo externá myš môže mať poruchu. V prípade externej myši skontrolujte prípojný kábel. Aktivujte možnosť **Polohovacie zariadenie** v programe Nastavenie systému. Pozrite si *Servisná príručka* na adrese **support.dell.com**, kde nájdete ďalšie informácie. Ak problém pretrváva, obráťte sa na Dell (pozrite „Kontaktovanie spoločnosti Dell“ na strane 69).

**BAD COMMAND OR FILE NAME (CHYBNÝ PRÍKAZ ALEBO NÁZOV SÚBORU)** — Skontrolujte, či ste správne zadali príkaz, medzery umiestnili na správne miesta a použili správnu cestu.

**CACHE DISABLED DUE TO FAILURE (VYROVNÁVACIA PAMÄŤ DEAKTIVOVANÁ KVÔLI ZLYHANIU)** — Zlyhanie primárnej internej vyrovnávacej pamäte mikroprocesoru. Kontaktujte Dell (pozrite „Kontaktovanie spoločnosti Dell“ na strane 69).

**CD DRIVE CONTROLLER FAILURE (ZLYHANIE RADIČA JEDNOTKY CD)** — Jednotka CD neodpovedá na príkazy z počítača.

**DATA ERROR (CHYBA ÚDAJOV)** — Pevná jednotka nedokáže prečítať dáta.

**DECREASING AVAILABLE MEMORY (UBÚDANIE DOSTUPNEJ PAMÄTE)** — Jeden alebo niekoľko pamäťových modulov môže byť chybných alebo nesprávne nasadených. Opätovne nainštalujte pamäťové moduly. V prípade potreby ich vymeňte. Pozrite si *Servisná príručka* na adrese [support.dell.com](http://support.dell.com), kde nájdete ďalšie informácie.

**DISK C: FAILED INITIALIZATION (NEPODARILO SA INICIALIZOVAŤ DISK C:)** — Nepodarilo sa inicializovať pevný disk. Spustite testy pevného disku v nástroji Dell Diagnostics (pozrite „Dell Diagnostics“ na strane 40).

**DRIVE NOT READY (JEDNOTKA NIE JE PRIPRAVENÁ)** — Operácia si vyžaduje, aby pevný disk sa nachádzal v šachte ešte pred pokračovaním. Do šachty na pevný disk nainštalujte pevný disk. Pozrite si *Servisná príručka* na adrese [support.dell.com](http://support.dell.com), kde nájdete ďalšie informácie.

**ERROR READING PCMCIA CARD (CHYBA PRI ČÍTANÍ KARTY PCMCIA)** — Počítač nedokáže identifikovať kartu ExpressCard. Kartu znova vložte alebo vyskúšajte inú kartu. Pozrite si *Servisná príručka* na adrese [support.dell.com](http://support.dell.com), kde nájdete ďalšie informácie.

**EXTENDED MEMORY SIZE HAS CHANGED (ZMENILA SA VEĽKOSŤ ROZŠÍRENEJ PAMÄTE)** — Veľkosť pamäte zaznamenaná v pamäti NVRAM nezodpovedá pamäti inštalovanej v počítači. Počítač reštartujte. Ak sa chyba opäť vyskytne, obráťte sa na spoločnosť Dell (pozrite „Kontaktovanie spoločnosti Dell“ na strane 69).

**THE FILE BEING COPIED IS TOO LARGE FOR THE DESTINATION DRIVE (KOPÍROVANÝ SÚBOR JE PRÍLIŠ VEĽKÝ PRE CIEĽOVÝ DISK)** — Súbor, ktorý sa pokúšate skopírovať, je príliš veľký na to, aby sa na disk zmestil, alebo disk je plný. Pokúste sa súbor prekopírovať na iný disk alebo použite disk s väčšou kapacitou.



**A FILENAME CANNOT CONTAIN ANY OF THE FOLLOWING CHARACTERS (NÁZOV SÚBORU NEMÔŽE OBSAHOVAŤ NIEKTORÝ Z NASLEDUJÚCICH ZNAKOV): \ / : \* ? " < > | —** V názvoch súborov tieto znaky nepoužívajte.

**GATE A20 FAILURE (ZLYHANIE HRADLA A20)** — Niektorý pamäťový modul môže byť uvoľnený. Opätovne nainštalujte pamäťové moduly. V prípade potreby ich vymeňte. Pozrite si *Servisná príručka* na adrese **support.dell.com**, kde nájdete ďalšie informácie.

**GENERAL FAILURE (VŠEOBECNÁ CHYBA)** — Operačný systém nie je schopný príkaz vykonať. Hlásenie je obvykle nasledované špecifickou informáciou—napríklad *Printer out of paper* (V tlačiarni nie je papier). Vykonajte príslušný úkon.

**HARD-DISK DRIVE CONFIGURATION ERROR (CHYBA KONFIGURÁCIE JEDNOTKY PEVNÉHO DISKU)** — Počítač nemôže identifikovať typ disku. Vypnite počítač, vyberte pevný disk (pozrite si *Servisná príručka* na adrese **support.dell.com**) a počítač naboootujte z CD. Potom počítač vypnite, pevný disk opätovne nainštalujte a počítač reštartujte. Spustíte testy pevného disku v nástroji Dell Diagnostics (pozrite „Dell Diagnostics“ na strane 40).

**HARD-DISK DRIVE CONTROLLER FAILURE 0 (ZLYHANIE RADIČA PEVNÉHO DISKU)** — Pevný disk neodpovedá na príkazy z počítača. Vypnite počítač, vyberte pevný disk (pozrite si *Servisná príručka* na adrese **support.dell.com**) a počítač naboootujte z CD. Potom počítač vypnite, pevný disk opätovne nainštalujte a počítač reštartujte. Ak problém pretrváva, skúste inú diskovú jednotku. Spustíte testy pevného disku v nástroji Dell Diagnostics (pozrite „Dell Diagnostics“ na strane 40).

**HARD-DISK DRIVE FAILURE (PORUCHA PEVNÉHO DISKU)** — Pevný disk neodpovedá na príkazy z počítača. Vypnite počítač, vyberte pevný disk (pozrite si *Servisná príručka* na adrese **support.dell.com**) a počítač naboootujte z CD. Potom počítač vypnite, pevný disk opätovne nainštalujte a počítač reštartujte. Ak problém pretrváva, skúste inú diskovú jednotku. Spustíte testy pevného disku v nástroji Dell Diagnostics (pozrite „Dell Diagnostics“ na strane 40).

**HARD-DISK DRIVE READ FAILURE (ZLYHANIE PRI ČITANÍ Z PEVNÉHO DISKU)** — Pevný disk môže byť chybný. Vypnite počítač, vyberte pevný disk (pozrite si *Servisná príručka* na adrese **support.dell.com**) a počítač naboootujte z CD. Potom počítač vypnite, pevný disk opätovne nainštalujte a počítač reštartujte. Ak problém pretrváva, skúste inú diskovú jednotku. Spustíte testy pevného disku v nástroji Dell Diagnostics (pozrite „Dell Diagnostics“ na strane 40).

**INSERT BOOTABLE MEDIA (VLOŽTE BOOTOVATEĽNÝ NOSIČ)** — Operačný systém sa pokúša naštartovať z nosiča, ktoré nie je bootovateľný, ako napr. z diskety alebo CD. Vložte bootovateľný nosič.

**INVALID CONFIGURATION INFORMATION-PLEASE RUN SYSTEM SETUP PROGRAM (NEPLATNÁ KONFIGURÁCIA-PROSÍM, SPUSTITE PROGRAM NASTAVENIE SYSTÉMU)** — Konfigurácia systému nesúhlasí s konfiguráciou hardware. Toto hlásenie sa najpravdepodobnejšie vyskytne po nainštalovaní pamäťového modulu. Opravte príslušné voľby v programe na nastavenie systému. Pozrite si *Servisná príručka* na adrese [support.dell.com](http://support.dell.com), kde nájdete ďalšie informácie.

**KEYBOARD CLOCK LINE FAILURE (ZLYHANIE TAKTOVANIA KLÁVESNICE)** — U externej klávesnice skontrolujte prípojný kábel. Spustite test radiča klávesnice v nástroji Dell Diagnostics (pozrite „Dell Diagnostics“ na strane 40).

**KEYBOARD CONTROLLER FAILURE (ZLYHANIE RADIČA KLÁVESNICE)** — U externej klávesnice skontrolujte prípojný kábel. Počítač reštartujte a počas zavádzania systému sa vyhnite akémukoľvek dotyku klávesnice alebo myši. Spustite test radiča klávesnice v nástroji Dell Diagnostics (pozrite „Dell Diagnostics“ na strane 40).

**KEYBOARD DATA LINE FAILURE (ZLYHANIE DÁTOVEJ LINKY KLÁVESNICE)** — U externej klávesnice skontrolujte prípojný kábel. Spustite test radiča klávesnice v nástroji Dell Diagnostics (pozrite „Dell Diagnostics“ na strane 40).

**KEYBOARD STUCK KEY FAILURE (ZLYHANIE KLÁVESNICE - ZASEKNUTÝ KLÁVES)** — U externých klávesníc alebo tlačidlových klávesníc skontrolujte prípojný kábel. Počítač reštartujte a počas zavádzania systému sa vyhnite akémukoľvek dotyku klávesnice alebo myši. Spustite test radiča klávesnice v nástroji Dell Diagnostics (pozrite „Dell Diagnostics“ na strane 40).

**LICENSED CONTENT IS NOT ACCESSIBLE IN MEDIADIRECT (LICENCOVANÝ OBSAH NIE JE PRÍSTUPNÝ V MEDIADIRECT)** — Dell™ MediaDirect™ nedokáže overiť obmedzenia DRM (Digital Rights Management) súboru, takže súbor nie je možné prehrať (pozrite „Dell Diagnostics“ na strane 40).

**MEMORY ADDRESS LINE FAILURE AT ADDRESS, READ VALUE EXPECTING VALUE (CHYBA ADRESNEJ ZBERNICE PAMÄTE, PREČÍTANÁ HODNOTA OČAKÁVANÁ HODNOTA)** — Niektorý pamäťový modul môže byť chybný alebo nesprávne nasadený. Opätovne nainštalujte pamäťové moduly. V prípade potreby ich vymeňte. Pozrite si *Servisná príručka* na adrese [support.dell.com](http://support.dell.com), kde nájdete ďalšie informácie.

**MEMORY ALLOCATION ERROR (CHYBA PRIRADENIA PAMÄTE) —**

Program, ktorý sa pokúšate spustiť, koliduje s operačným systémom, iným programom alebo pomôckou. Počítač vypnite, počkajte 30 sekúnd a potom ho reštartujte. Pokúste sa program znovu spustiť. Ak sa chybové hlásenie stále zobrazuje, pozrite dokumentáciu k programu.

**MEMORY DATA LINE FAILURE AT ADDRESS, READ VALUE EXPECTING VALUE (ZLYHANIE DÁTOVEJ ZBERNICE PAMÄTE NA ADRESE, PREČÍTANÁ HODNOTA OČAKÁVANÁ HODNOTA) —**

Niektorý pamäťový modul môže byť chybný alebo nesprávne nasadený. Opätovne nainštalujte pamäťové moduly. V prípade potreby ich vymeňte. Pozrite si *Servisná príručka* na adrese **support.dell.com**, kde nájdete ďalšie informácie.

**MEMORY DOUBLE WORD LOGIC FAILURE AT ADDRESS, READ VALUE EXPECTING VALUE (ZLYHANIE LOGIKY DVOJITÉHO PAMÄŤOVÉHO SLOVA NA ADRESE, PREČÍTANÁ HODNOTA OČAKÁVANÁ HODNOTA) —**

Niektorý pamäťový modul môže byť chybný alebo nesprávne nasadený. Opätovne nainštalujte pamäťové moduly. V prípade potreby ich vymeňte. Pozrite si *Servisná príručka* na adrese **support.dell.com**, kde nájdete ďalšie informácie.

**MEMORY ODD/EVEN LOGIC FAILURE AT ADDRESS, READ VALUE EXPECTING VALUE (ZLYHANIE NEPÁRNEJ/PÁRNEJ LOGIKY PAMÄTE NA ADRESE, PREČÍTANÁ HODNOTA OČAKÁVANÁ HODNOTA) —**

Niektorý pamäťový modul môže byť chybný alebo nesprávne nasadený. Opätovne nainštalujte pamäťové moduly. V prípade potreby ich vymeňte. Pozrite si *Servisná príručka* na adrese **support.dell.com**, kde nájdete ďalšie informácie.

**MEMORY WRITE/READ FAILURE AT ADDRESS, READ VALUE EXPECTING VALUE (ZLYHANIE ZÁPISU DO PAMÄTI/ČÍTANIA Z PAMÄTE NA ADRESE, PREČÍTANÁ HODNOTA OČAKÁVANÁ HODNOTA) —**

Niektorý pamäťový modul môže byť chybný alebo nesprávne nasadený. Opätovne nainštalujte pamäťové moduly. V prípade potreby ich vymeňte. Pozrite si *Servisná príručka* na adrese **support.dell.com**, kde nájdete ďalšie informácie.

**NO BOOT DEVICE AVAILABLE (NIE JE DOSTUPNÉ ŽIADNE ZAVÁDZACIE ZARIADENIE) —**

Počítač nedokáže nájsť pevný disk. Ak je pevný disk vaše zavádzacie zariadenie, skontrolujte, či je disk správne nainštalovaný a rozdelený ako zavádzacie zariadenie.

**NO BOOT SECTOR ON HARD DRIVE (NA PEVNOM DISKU NIE JE ŽIADEN ZAVÁDZACÍ SEKTOR) —**

Operačný systém môže byť poškodený. Kontaktujte Dell (pozrite „Kontaktovanie spoločnosti Dell“ na strane 69).

**NO TIMER TICK INTERRUPT (ŽIADNE PRERUŠENIE HODINOVÉHO SIGNÁLU ČASOVAČA)** — Niektorý čip na systémovej doske môže nesprávne fungovať. Spustíte testy pevného disku v nástroji Dell Diagnostics (pozrite „Dell Diagnostics“ na strane 40).

**NOT ENOUGH MEMORY OR RESOURCES. EXIT SOME PROGRAMS AND TRY AGAIN (NEDOSTATOK PAMÄTE ALEBO ZDROJOV. ZATVORTE NIEKTORÉ PROGRAMY A SKÚSTE ZNOVU)** — Máte otvorených príliš mnoho programov. Zatvorte všetky okná a otvorte program, ktorý chcete používať.

**OPERATING SYSTEM NOT FOUND (NEPODARILO SA NÁJSŤ OPERAČNÝ SYSTÉM)** — Preinštalujte pevný disk (pozrite *Servisná príručka* na adrese [support.dell.com](http://support.dell.com)). Ak problém pretrváva, obráťte sa na Dell (pozrite „Kontaktovanie spoločnosti Dell“ na strane 69).

**OPTIONAL ROM BAD CHECKSUM (CHYBA KONTROLNÉHO SÚČTU VOLITEĽNEJ ROM)** — Zlyhanie voliteľnej ROM. Kontaktujte Dell (pozrite „Kontaktovanie spoločnosti Dell“ na strane 69).

**A REQUIRED .DLL FILE WAS NOT FOUND (NEPODARILO SA NÁJSŤ POŽADOVANÝ SÚBOR .DLL)** — V programe, ktorý sa pokúšate otvoriť, chýba dôležitý súbor. Program odstráňte a opätovne nainštalujte.

*Windows XP:*

- 1 Kliknite na položku **Štart** → **Ovládací panel** → **Pridať alebo odstrániť programy** → **Programy a funkcie**.
- 2 Vyberte program, ktorý chcete odstrániť.
- 3 Kliknite na položku **Odinštalovať**.
- 4 Pozrite si dokumentáciu k programu, kde nájdete pokyny k inštalácii.

*Windows Vista:*

- 1 Kliknite na tlačidlo **Štart** vo Windows Vista  → **Ovládací panel** → **Programy** → **Programy a funkcie**.
- 2 Vyberte program, ktorý chcete odstrániť.
- 3 Kliknite na položku **Odinštalovať**.
- 4 Pozrite si dokumentáciu k programu, kde nájdete pokyny k inštalácii.

**SECTOR NOT FOUND (SEKTOR SA NENAŠIEL)** — Operačný systém nedokáže na pevnom disku nájsť niektorý sektor. Môžete mať zlý sektor na disku alebo poškodený súborový systém FAT. Spustite nástroj na kontrolu chýb pod Windows, ktorým skontrolujete štruktúru súborov na pevnom disku. Pokyny nájdete v nástroji Pomoc a technická podpora Windows (kliknite na **Štart** → **Pomoc a technická podpora**). Ak je veľký počet zlých sektorov, zálohujte dáta (ak je to možné) a potom pevný disk preformátujte.

**SEEK ERROR (CHYBA VYHLADÁVANIA)** — Operačný systém nedokáže nájsť určitú stopu na pevnom disku.

**SHUTDOWN FAILURE (ZLYHANIE VYPNUTIA)** — Niektorý čip na systémovej doske môže nesprávne fungovať. Spustite testy pevného disku v nástroji Dell Diagnostics (pozrite „Dell Diagnostics“ na strane 40).

**TIME-OF-DAY CLOCK LOST POWER (HODINY REÁLNEHO ČASU STRATILI NAPÁJANIE)** — Nastavenie konfigurácie systému je poškodené. Počítač pripojte k elektrickej zásuvke, aby sa nabila batéria. Ak problém pretrváva, pokúste sa dáta obnoviť spustením programu Nastavenie systému a potom okamžite ukončíte program (pozrite si *Servisná príručka* na adrese [support.dell.com](http://support.dell.com)). Ak sa hlásenie opäť zobrazí, obráťte sa na Dell (pozrite „Kontaktovanie spoločnosti Dell“ na strane 69).

**TIME-OF-DAY CLOCK STOPPED (HODINY REÁLNEHO ČASU SA ZASTAVILI)** — Záložná batéria, ktorá udržuje nastavenie konfigurácie systému, môže vyžadovať opätovné nabitie. Počítač pripojte k elektrickej zásuvke, aby sa nabila batéria. Ak problém pretrváva, obráťte sa na Dell (pozrite „Kontaktovanie spoločnosti Dell“ na strane 69).

**TIME-OF-DAY NOT SET-PLEASE RUN THE SYSTEM SETUP PROGRAM (REÁLNY ČAS NIE JE NASTAVENÝ-PROSÍM, SPUSTITE NASTAVENIE SYSTÉMU)** — Čas a dátum uložené v programe na nastavenie systému nezodpovedajú systémovým hodinám. Opravte nastavenie možností **Dátum** a **Čas**. Pozrite si *Servisná príručka* na adrese [support.dell.com](http://support.dell.com), kde nájdete ďalšie informácie.

**TIMER CHIP COUNTER 2 FAILED (ZLYHALO POČÍTADLO S ČASOVACÍM OBVODOM 2)** — Niektorý čip na systémovej doske môže nesprávne fungovať. Spustite testy pevného disku v nástroji Dell Diagnostics (pozrite „Dell Diagnostics“ na strane 40).

**UNEXPECTED INTERRUPT IN PROTECTED MODE (NEOČAKÁVANÉ PRERUŠENIE V CHRÁNENOM REŽIME)** — Radič klávesnice môže byť chybný, alebo je uvoľnený niektorý pamäťový modul. Spustite testy systémovej pamäte a test radiča klávesnice v nástroji Dell Diagnostics (pozrite „Dell Diagnostics“ na strane 40).

**X:\ IS NOT ACCESSIBLE. THE DEVICE IS NOT READY (X:\ NIE JE PRÍSTUPNÉ. ZARIADENIE NIE JE PRIPRAVENÉ)** — Do jednotky vložte disk a skúste znova.

**WARNING: BATTERY IS CRITICALLY LOW (VÝSTRAHA: BATÉRIA JE TAKMER VYBITÁ)** — Batéria je takmer vybitá. Batériu vymeňte alebo počítač pripojte k elektrickej zásuvke. V opačnom prípade aktivujte režim dlhodobého spánku alebo počítač vypnite.

## Systemové hlásenia



**POZNÁMKA:** Ak hlásenie, ktoré ste dostali, nie je uvedené v tabuľke, pozrite si buď dokumentáciu operačného systému alebo dokumentáciu programu, ktorý bol spustený, keď sa hlásenie zobrazilo.

**ALERT! PREVIOUS ATTEMPTS AT BOOTING THIS SYSTEM HAVE FAILED AT CHECKPOINT [NNNN]. FOR HELP IN RESOLVING THIS PROBLEM, PLEASE NOTE THIS CHECKPOINT AND CONTACT DELL TECHNICAL SUPPORT (VÝSTRAHA! PREDCHÁDZAJÚCE POKUSY PRI ZAVÁDZANÍ TOHTO SYSTÉMU ZLYHALI NA KONTROLNOM BODE [NNNN]. NA POMOC PRI RIEŠENÍ TOHTO PROBLÉMU SI POZNAMENAJTE TENTO KONTROLNÝ BOD A KONTAKTUJTE TECHNICKÚ PODPORU DELL)** — Počítač zlyhal pri dokončení zavádzacieho programu trikrát za sebou kvôli tej istej chybe (pomoc pozrite v „Kontaktovanie spoločnosti Dell“ na strane 69).

**CMOS CHECKSUM ERROR (CHYBA KONTROLNÉHO SÚČTU CMOS)** — Možná chyba systémovej dosky alebo nízky stav batérie RTC. Vymeňte batériu. Pozrite si *Servisná príručka* na [support.dell.com](http://support.dell.com) alebo si pozrite „Kontaktovanie spoločnosti Dell“ na strane 69, kde získate pomoc.

**CPU FAN FAILURE (ZLYHANIE VENTILÁTORA CPU)** — Porucha ventilátora procesora. Vymeňte ventilátor procesora. Pozrite si *Servisná príručka* na [support.dell.com](http://support.dell.com).

**HARD-DISK DRIVE FAILURE (PORUCHA PEVNÉHO DISKU)** — Možné zlyhanie pevného disku počas operácie POST pevného disku. Skontrolujte káble, vymeňte pevné disky alebo si pozrite „Kontaktovanie spoločnosti Dell“ na strane 69, kde získate pomoc.

**HARD-DISK DRIVE READ FAILURE (ZLYHANIE PRI ČÍTANÍ Z PEVNÉHO DISKU)** — Možná porucha pevného disku počas spúšťacieho testu pevného disku (pozrite si „Kontaktovanie spoločnosti Dell“ na strane 69, kde získate pomoc).

**KEYBOARD FAILURE (ZLYHANIE KLÁVESNICE)** — Chyba klávesnice alebo uvoľnený kábel klávesnice.

**NO BOOT DEVICE AVAILABLE (NIE JE DOSTUPNÉ ŽIADNE ZAVÁDZACIE ZARIADENIE)** — Na pevnom disku nie je bootovateľná partícia, alebo je uvoľnený kábel pevného disku, alebo nie je prítomné bootovateľné zariadenie.

- Ak je zavádzacím zariadením pevný disk, ubezpečte sa, či sú pripojené káble a či je disk správne nainštalovaný a rozdelený ako zavádzacie zariadenie.
- Zadaťte nastavenie systému a zabezpečte, či sú informácie o bootovacej sekvencii správne, pozrite si *Servisná príručka* na [support.dell.com](http://support.dell.com)).

**NO TIMER TICK INTERRUPT (ŽIADNE PRERUŠENIE HODINOVÉHO SIGNÁLU ČASOVAČA)** — Čip na systémovej doske môže nesprávne fungovať alebo je chybná základná doska (bližšie informácie nájdete v časti „Kontaktovanie spoločnosti Dell“ na strane 69).

**USB OVER CURRENT ERROR (CHYBA PRÍLIŠNÉHO PRÚDU USB)** — Odpojte zariadenie USB. Pre zariadenie USB použite externý zdroj energie.

**NOTICE - HARD DRIVE SELF MONITORING SYSTEM HAS REPORTED THAT A PARAMETER HAS EXCEEDED ITS NORMAL OPERATING RANGE. DELL RECOMMENDS THAT YOU BACK UP YOUR DATA REGULARLY. A PARAMETER OUT OF RANGE MAY OR MAY NOT INDICATE A POTENTIAL HARD DRIVE PROBLEM (OZNÁMENIE - SAMOMONITOROVACÍ SYSTÉM PEVNEJ JEDNOTKY NAHLÁSIL, ŽE JEDEN PARAMETER PREKROČIL NORMÁLNY ROZSAH ČINNOSTI. DELL ODPORUČA PRAVIDELNÉ ZÁLOHOVANIE DÁT. PARAMETER MIMO ROZSAHU MÔŽE, ALEBO NEMUSÍ INDIKOVATŤ MOŽNÝ PROBLÉM S PEVNÝM DISKOM)** — Chyba S.M.A.R.T, možná porucha jednotky pevného disku. Táto funkcia môže byť aktivovaná alebo deaktivovaná v nastaveniach BIOS.

## Odstraňovanie problémov softvéru a hardvéru

Ak počas nastavenia operačného systému niektoré zariadenie nebolo detegované alebo je detegované, ale je nesprávne nakonfigurované, môžete túto nekompatibilitu riešiť s pomocou Poradcu pri riešení problémov s hardvérom.

Hardware Troubleshooter spustíte nasledovne:

*Windows Vista:*

- 1 Kliknite na tlačidlo Štart systému Windows Vista  a kliknite na **Pomoc a technická podpora**.
- 2 Do vyhľadávacieho poľa napíšte `hardware troubleshooter` (Poradca pri riešení problémov s hardvérom) a stlačte kláves <Enter>, čím spustíte vyhľadávanie.
- 3 Vo výsledkoch vyhľadávania zvolte možnosť, ktorá najlepšie vystihuje problém a postupujte podľa zvyšných krokov odstraňovania problémov.

*Windows XP:*

- 1 Kliknite na položku **Štart** → **Pomoc a technická podpora**.
- 2 Do vyhľadávacieho poľa napíšte `hardware troubleshooter` (Poradca pri riešení problémov s hardvérom) a stlačte kláves <Enter>, čím spustíte vyhľadávanie.
- 3 V časti **Opraviť problém** kliknite na položku **Hardware Troubleshooter** (Poradca pri riešení problémov s hardvérom).
- 4 V zozname nástroja **Hardware Troubleshooter** (Poradca pri riešení problémov s hardvérom) zvolte možnosť, ktorá najlepšie vystihuje problém a kliknite na **Ďalej**, čím postupíte k ďalším krokom odstraňovania problému.

## Dell Diagnostics



**UPOZORNENIE:** Pred tým, než pristúpite k vykonaniu akýchkoľvek postupov v tejto časti, osvojte si bezpečnostné pokyny, ktoré boli dodané s vaším počítačom.

### Kedy je potrebné použiť Dell Diagnostics

Ak budete mať s vaším počítačom nejaký problém, vykonajte kontrolu v časti Blokovanie a problémy softvéru (pozrite „Blokovanie a problémy softvéru“ na strane 44) a pred kontaktovaním technickej pomoci Dell spustíte nástroj Dell Diagnostics.

Odporúčame vám, aby ste si tento postup pred začatím vytlačili.



**OZNÁMENIE:** Nástroj Dell Diagnostics funguje iba na počítačoch Dell.



**POZNÁMKA:** Nosič *Drivers and Utilities* je voliteľnou možnosťou a nemusí tvoriť súčasť dodávky vášho počítača.



Pozrite si *Servisná príručka* na adrese **support.dell.com**, kde nájdete informácie o konfigurácii vášho počítača a ubezpečte sa, či zariadenie, ktoré chcete testovať, sa zobrazuje v programe nastavenia systému a je aktívne.

Spustite nástroj Dell Diagnostics z pevnej jednotky alebo z nosiča *Drivers and Utilities*.

## Spustenie Dell Diagnostics z pevného disku



**POZNÁMKA:** Ak váš počítač nedokáže zobrazíť obraz na obrazovke, pozrite „Kontaktovanie spoločnosti Dell“ na strane 69.

- 1 Ubezpečte sa, že počítač je zapojený do fungujúcej elektrickej prípojky.
- 2 Zapnite alebo reštartujte počítač.
- 3 Hneď po zobrazení loga DELL™ stlačte kláves <F12>. V ponuke spúšťania zvolte **Diagnostika** a stlačte <Enter>.



**POZNÁMKA:** Ak budete čakať príliš dlho a zobrazí sa logo operačného systému, počkajte, kým sa nezobrazí pracovná plocha Microsoft® Windows®, potom počítač vypnite a skúste znovu.



**POZNÁMKA:** Ak uvidíte hlásenie, že nebola nájdená žiadna oblasť s diagnostickou pomôckou, spustite nástroj Dell Diagnostics z nosiča *Drivers and Utilities*.

- 4 Na spustenie nástroja Dell Diagnostics z oblasti diagnostickej pomôcky na pevnom disku stlačte ľubovoľný kláves a postupujte podľa pokynov na obrazovke.

## Spustenie nástroja Dell Diagnostics z nosiča *Drivers and Utilities*

- 1 Vložte nosič *Drivers and Utilities*.
- 2 Vypnite a reštartujte počítač.

Hneď po zobrazení loga DELL stlačte kláves <F12>.



**POZNÁMKA:** Ak budete čakať príliš dlho a zobrazí sa logo operačného systému, počkajte, kým sa nezobrazí pracovná plocha Microsoft® Windows®, potom počítač vypnite a skúste znovu.



**POZNÁMKA:** Nasledujúci krok zmení poradie zavádzania len jednorazovo. Pri nasledujúcom spustení počítača počítač začne podľa zariadení, špecifikovaných v programe nastavenia systému.

- 3 Keď sa zobrazí zoznam zavádzacích zariadení, zvýraznite **CD/DVD/CD-RW** a stlačte <Enter>.

- 4 V ponuke, ktorá sa zobrazí, zvolte možnosť **Zaviesť z CD-ROM** a stlačte <Enter>.
- 5 Napíšte 1, čím spustíte ponuku CD a pre pokračovanie stlačte <Enter>.
- 6 V očíslovanom zozname zvolte položku **Spustiť 32-bitovú verziu nástroja Dell Diagnostics**. Ak je v zozname uvedených niekoľko verzií, zvolte tú, ktorá sa týka vášho počítača.
- 7 Keď sa zobrazí **hlavná ponuka Dell Diagnostics**, zvolte test, ktorý chcete spustiť, a postupujte podľa pokynov na obrazovke.

## Tipy na vyhľadávanie a odstraňovanie chýb

Pri odstraňovaní problémov počítača postupujte podľa týchto tipov:

- Ak ste pridali alebo odstránili niektorú časť predtým, ako problém začal, pozrite si inštalčný postup a presvedčte sa, či je časť správne nainštalovaná (pozrite *Servisná príručka* na [support.dell.com](http://support.dell.com)).
- Ak nefunguje niektoré zariadenie, skontrolujte, či je správne pripojené.
- Ak sa na obrazovke zobrazí chybové hlásenie, zapíšte si jeho presné znenie. Toto hlásenie môže pomôcť personálu technickej podpory diagnostikovať a napraviť problém(y).
- Ak sa v programe vyskytne chybové hlásenie, pozrite si dokumentáciu k programu.



**POZNÁMKA:** Postupy v tomto dokumente sa vzťahujú na implicitné nastavenie Windows, takže sa nemusia vzťahovať na váš počítač Dell, ak ste ho nastavili na zobrazenie Windows Classic.

### Problémy výkonu



**UPOZORNENIE:** Skôr ako začnete s ktorýmkoľvek postupom v tejto časti, osvojte si bezpečnostné pokyny, ktoré boli dodané s vašim počítačom.

**AK JE KONTROLKA NAPÁJANIA VYPNUTÁ** — Počítač je vypnutý alebo nie je napájaný.

- Napájací kábel znova pripojte do zadnej časti počítača a do elektrickej prípojky.
- Obídte elektrické rozvodky, predlžovacie káble napájania a ostatné ochranné zariadenia napájania, aby ste si overili, či sa počítač správne zapína.

- Ubezpečte sa, že všetky elektrické rozvodky sú zapojené do elektrickej prípojky a sú zapnuté.
- Testovaním pomocou iného zariadenia (napr. lampou) overte, či elektrická prípojka funguje.
- Ubezpečte sa, či hlavný sieťový kábel a kábel predného panela sú bezpečne pripojené k systémovej doske (pozrite si *Servisná príručka* na adrese [support.dell.com](http://support.dell.com)).

#### **AK KONTROLKA NAPÁJANIA SVIETI NA MODRO A POČÍTAČ NEODPOVEDÁ —**

- Presvedčte sa, či je displej pripojený a napájaný.
- Ak je displej pripojený a napájaný, pozrite „Zvukové signály“ na strane 29.

**AK KONTROLKA NAPÁJANIA BLIKÁ NA MODRO —** Počítač je v pohotovostnom režime. Stlačte kláves na klávesnici, pohnite myšou, alebo stlačte vypínač napájania, čím obnovíte normálnu činnosť.

**AK KONTROLKA NAPÁJANIA BLIKÁ NA ORANŽOVO —** Počítač prijíma elektrickú energiu, niektoré zariadenie však nefunguje správne alebo je nesprávne nainštalované.

- Odstráňte a potom preinštalujte všetky pamäťové moduly (pozrite si *Servisná príručka* na adrese [support.dell.com](http://support.dell.com)).
- Odstráňte a potom preinštalujte všetky rozširujúce karty, vrátane grafických kariet (pozrite si *Servisná príručka* na adrese [support.dell.com](http://support.dell.com)).

**AK KONTROLKA NAPÁJANIA SVIETI NA ORANŽOVO —** Vyskytol sa problém s napájaním, niektoré zariadenie nemusí správne fungovať alebo je nesprávne nainštalované.

- Ubezpečte sa, že napájací kábel procesora je bezpečne pripojený do napájacej zásuvky systémovej dosky (pozrite si *Servisná príručka* na adrese [support.dell.com](http://support.dell.com)).
- Ubezpečte sa, že hlavný sieťový kábel a kábel predného panela sú bezpečne pripojené k systémovej doske (pozrite si *Servisná príručka* na adrese [support.dell.com](http://support.dell.com)).

**ODSTRÁŇTE INTERFERENCIU —** Niektoré možné príčiny interferencie sú:

- Predlžovacie káble napájania, klávesnice a myši
- Príliš veľa zariadení pripojených do rovnakej rozvodky
- Viacero rozvodiek zapojených do tej istej elektrickej prípojky

## Problémy pamäti

 **UPOZORNENIE:** Skôr ako začnete s ktorýmkoľvek postupom v tejto časti, osvojte si bezpečnostné pokyny, ktoré boli dodané s vašim počítačom.

### AK SA ZOBRAZÍ HLÁSENIE O NEDOSTATKU PAMÄTI —

- Uložte a zatvorte všetky otvorené súbory a zatvorte všetky otvorené programy, ktoré nepoužívate a zistite, či to rieši daný problém.
- V dokumentácii k softvéru si prečítajte časť o minimálnych požiadavkách na pamäť. Ak je to potrebné, nainštalujte doplnkovú pamäť (pozrite si *Servisná príručka* na adrese **support.dell.com**).
- Znovu vložte pamäťové moduly (pozrite si *Servisná príručka* na adrese **support.dell.com**), aby ste sa ubezpečili, že počítač úspešne komunikuje s pamäťou.
- Spustite nástroj Dell Diagnostics (pozrite „Dell Diagnostics“ na strane 40).

### AK SA VYSKYTLI INÉ PROBLÉMY S PAMÄŤOU —

- Znovu vložte pamäťové moduly (pozrite si *Servisná príručka* na adrese **support.dell.com**), aby ste sa ubezpečili, že počítač úspešne komunikuje s pamäťou.
- Presvedčte sa, či postupujete podľa inštalčných pokynov (pozrite si *Servisná príručka* na adrese **support.dell.com**).
- Presvedčte sa, či pamäť, ktorú používate, je podporovaná vašim počítačom. Viac informácií o type pamäti podporovanej vašim počítačom nájdete v „Pamäť“ na strane 22.
- Spustite nástroj Dell Diagnostics (pozrite „Dell Diagnostics“ na strane 40).

## Blokovanie a problémy softvéru

 **UPOZORNENIE:** Skôr ako začnete s ktorýmkoľvek postupom v tejto časti, osvojte si bezpečnostné pokyny, ktoré boli dodané s vašim počítačom.

### Počítač sa nespúšťa

**UBEZPEČTE SA, ŽE SIEŤOVÝ KÁBEL JE RIADNE ZAPOJENÝ DO POČÍTAČA A DO ELEKTRICKEJ PRÍPOJKY**

## Počítač nereaguje



**OZNÁMENIE:** Ak nedokázate vykonať riadne vypnutie operačného systému, môžete stratiť údaje.

**VYPNITE POČÍTAČ** — Ak po stlačení klávesu na klávesnici alebo po pohnutí myši nenastane reakcia, stlačte a podržte hlavný vypínač po dobu min. 8 až 10 sekúnd (až kým sa počítač nevypne) a potom počítač reštartujte.

## Program nereaguje

### UKONČITE PROGRAM —

- 1 Súčasným stlačením klávesov <Ctrl><Shift><Esc> spustíte Správcu úloh.
- 2 Kliknite na kartu **Aplikácie**.
- 3 Kliknutím zvolte program, ktorý prestal odpovedať a kliknite na **Ukončiť úlohu**.

## Program opakovane padá



**POZNÁMKA:** K väčšine softvéru existujú pokyny na inštaláciu v dokumentácii alebo na diskete, CD alebo DVD.

**POZRITE SI DOKUMENTÁCIU K SOFTVÉRU** — Ak je to potrebné, program najprv odinštalujte a potom nanovo nainštalujte.

## Program je určený pre starší operačný systém Microsoft® Windows®

### RUN THE PROGRAM COMPATIBILITY WIZARD —

*Windows Vista:*

Sprievodca kompatibilitou programu nakonfiguruje program tak, aby fungoval v podobnom prostredí ako prostredie operačného systému, ktoré sa odlišuje od Windows Vista.

- 1 Kliknite na položku **Štart**  → **Ovládací panel** → **Programy** → **Použiť starší program s touto verziou systému Windows**.
- 2 Na uvítacej obrazovke kliknite na položku **Ďalej**.
- 3 Postupujte podľa pokynov na obrazovke.

*Windows XP:*

Sprievodca kompatibilitou programu nakonfiguruje program, aby fungoval v podobnom prostredí ako prostredie operačného systému, ktoré sa odlišuje od XP.

- 1 Kliknite na položku **Štart** → **Všetky programy** → **Príslušenstvo** → **Sprievodca kompatibilitou programu** → **Ďalej**.
- 2 Postupujte podľa pokynov na obrazovke.

## Zobrazí sa modrá obrazovka

**VYPNITE POČÍTAČ** — Ak po stlačení klávesu na klávesnici alebo po pohnutí myši nenastane reakcia, stlačte a podržte hlavný vypínač po dobu min. 8 až 10 sekúnd (až kým sa počítač nevypne) a potom počítač reštartujte.

## Iné problémy softvéru

**SKONTROLUJTE SOFTVÉROVÚ DOKUMENTÁCIU ALEBO KONTAKTUJTE VÝROBCU SOFTVÉRU, KTORÝ VÁM POSKYTNE INFORMÁCIE TÝKAJÚCE SA ODSTRÁŇOVANIA PROBLÉMOV** —

- Presvedčte sa, či program je kompatibilný s operačným systémom, ktorý je nainštalovaný vo vašom počítači.
- Presvedčte sa, či počítač spĺňa minimálne hardvérové požiadavky na používanie daného softvéru. Informácie si pozrite v dokumentácii k softvéru.
- Ubezpečte sa, že program je správne nainštalovaný a nakonfigurovaný.
- Overte, či ovládače zariadenia nie sú v konflikte s programom.
- Ak je to potrebné, program najprv odinštalujte a potom nanovo nainštalujte.

## OKAMŽITE ZÁLOHUJTE SÚBORY

- Na kontrolu pevnej jednotky, diskiet, CD a DVD používajte antivírusový program
- Uložte a zatvorte všetky otvorené súbory alebo programy a počítač vypnite pomocou ponuky Štart

## Služba Dell Technical Update

Služba Dell Technical Update prostredníctvom e-mailu iniciatívne oznamuje softvérové a hardvérové aktualizácie pre váš počítač. Táto služba je zadarmo a možno si ju upraviť z hľadiska obsahu, formátu a frekvencie získavania oznámení.

Do služby Dell Technical Update sa môžete zaregistrovať na adrese [support.dell.com/technicalupdate](http://support.dell.com/technicalupdate).

## Pomôcka podpory Dell

Pomôcka Dell Support je nainštalovaná v počítači a dostupná prostredníctvom oddelenia technickej podpory spoločnosti Dell , ikony na paneli úloh alebo pomocou tlačidla **Štart**. Túto pomôcku podpory používajte na získanie informácií technickej podpory, softvérových aktualizácií a skenovania stavu počítačového prostredia.

## Prístup k pomôcke Dell Support

K pomôcke Dell Support môžete získať prístup pomocou ikony  na paneli úloh alebo cez ponuku **Štart**.

Ak sa na paneli úloh nezobrazuje ikona Dell Support:

- 1 Kliknite na položku **Štart** → **Všetky programy** → **Dell Support** → **Nastavenie Dell Support**.
- 2 Ubezpečte sa, že je začiarknutá možnosť **Zobrazovať ikonu na paneli úloh**.



**POZNÁMKA:** Ak pomôcka Dell Support nie dostupná z ponuky **Štart**, môžete si príslušný softvér prevziať na adrese **support.dell.com**.

Pomôcka Dell Support je upravená pre vaše počítačové prostredie.

Ikona  na paneli úloh má rôzne funkcie podľa toho, či na ňu kliknete raz, dvakrát alebo pravým tlačidlom.

## Kliknutie na ikonu Dell Support

Kliknite raz alebo pravým tlačidlom na ikonu  a vykonajte tak nasledujúce úlohy:

- Kontrola počítačového prostredia.
- Zobrazenie nastavenia pomôcky Dell Support.
- Zobrazenie súboru pomocníka pre pomôcku Dell Support.
- Zobrazenie najčastejších otázok.
- Získanie ďalších informácií o pomôcke Dell Support.
- Vypnutie pomôcky Dell Support.

## Dvojité kliknutie na ikonu Dell Support

Kliknite dvakrát na ikonu  a manuálne skontrolujte počítačové prostredie, pozrite si najčastejšie otázky, súbor pomocníka pomôcky Dell Support a nastavenie pomôcky Dell Support.

Viac informácií o pomôcke Dell Support nájdete po kliknutí na otáznik (?) v hornej časti obrazovky **Dell™ Support**.





# Preinštalovanie softvéru

## Ovládače

### Identifikovanie ovládačov

Ak máte problém s niektorým zariadením, zistite, či je zdrojom problému ovládač, a ak je to potrebné, aktualizujte ho.

*Microsoft® Windows Vista®:*

- 1 Kliknite na tlačidlo Štart vo Windows Vista™ , a pravým tlačidlom kliknite na **Počítač**.
- 2 Kliknite na položku **Vlastnosti** → **Správca zariadení**.



**POZNÁMKA:** Môže sa zobrazit' okno **Ovládanie používateľských kont**. Ak máte na počítači práva správcu, kliknite na **Pokračovať**; v opačnom prípade kontaktujte svojho správcu, aby ste mohli pokračovať.

*Microsoft Windows® XP:*

- 1 Kliknite na položku **Štart** → **Ovládací panel**.
- 2 Pod položkou **Vybrať kategóriu** kliknite na **Výkon a údržba** a potom na **System**.
- 3 V okne **Vlastnosti systému** kliknite na kartu **Hardvér** a kliknite na **Správca zariadení**.

Listujte v zozname, aby ste zistili, či niektoré zo zariadení má na svojej ikone výkričník (žltý kruh so znakom [!]).



Ak sa vedľa názvu zariadenia nachádza výkričník, je možné, že budete musieť ovládač preinštalovať alebo budete musieť nainštalovať nový ovládač (pozrite „Preinštalovanie ovládačov a pomôcok“ na strane 50).

## Preinštalovanie ovládačov a pomôcok

-  **OZNÁMENIE:** Schválené ovládače pre počítače Dell™ nájdete na webovej stránke **support.dell.com** a na nosiči *Drivers and Utilities*. Ak nainštalujete ovládače získané z iných zdrojov, váš počítač nemusí správne fungovať.

### Návrat k predchádzajúcej verzii ovládača zariadenia

*Windows Vista:*

- 1 Kliknite na tlačidlo Štart vo Windows Vista  a pravým tlačidlom kliknite na **Počítač**.
- 2 Kliknite na položku **Vlastnosti** → **Správca zariadení**.  
 **POZNÁMKA:** Môže sa zobrazit' okno **Ovládanie používateľských kont**. Ak máte na počítači práva správcu, kliknite na **Pokračovať**; v opačnom prípade kontaktujte svojho správcu, aby ste otvorili nástroj Správca zariadení.
- 3 Pravým tlačidlom myši kliknite na zariadenie, ktorého nový ovládač ste nainštalovali, a kliknite na položku **Vlastnosti**.
- 4 Kliknite na kartu **Ovládače** → **Vrátiť zmeny ovládača**.

*Windows XP:*

- 1 Kliknite na **Štart** → **Môj počítač** → **Vlastnosti** → **Hardvér** → **Správca zariadení**.
- 2 Pravým tlačidlom myši kliknite na zariadenie, ktorého nový ovládač ste nainštalovali, a kliknite na položku **Vlastnosti**.
- 3 Kliknite na kartu **Ovládače** → **Vrátiť zmeny ovládača**.

Ak funkcia Vrátenie zmien ovládača zariadenia nepomôže problém odstrániť, použite Obnovenie systému (pozrite „Obnovenie vášho operačného systému“ na strane 52) a vráťte počítač do stavu, v ktorom sa nachádzal predtým, než ste nainštalovali nový ovládač.

### Používanie nosiča Drivers and Utilities

Ak použítie Vrátenie zmien ovládača zariadenia ani Obnovenie systému (pozrite „Obnovenie vášho operačného systému“ na strane 52) problém nevyrieši, preinštalujte ovládač z nosiča *Drivers and Utilities*.

- 1 Zobrazte pracovnú plochu Windows a vložte nosič *Drivers and Utilities*.  
Ak ide o prvé použitie nosiča *Drivers and Utilities*, prejdite na krok 2. Ak nie, prejdite na krok 5.

- 2 Po spustení inštaláčného programu z nosiča *Drivers and Utilities* postupujte podľa pokynov na obrazovke.



**POZNÁMKA:** Vo väčšine prípadov sa program *Drivers and Utilities* spustí automaticky. Ak sa program nespustí automaticky, spustite program Prieskumník Windows, kliknutím na adresár multimedialnej jednotky zobrazte obsah nosiča, a potom kliknite na položku **autorcd.exe**.

- 3 Keď sa zobrazí okno **Sprivodca InstallShield dokončil prácu**, vyberte nosič *Drivers and Utilities* a kliknutím na položku **Dokončiť** reštartujte počítač.
- 4 Po zobrazení pracovnej plochy Windows znova vložte nosič *Drivers and Utilities*.
- 5 Na obrazovke **Víta vás systém Dell** kliknite na položku **Ďalej**.



**POZNÁMKA:** Program *Drivers and Utilities* zobrazí ovládače iba toho hardvéru, ktorý bol v počítači nainštalovaný po dodaní. Ak ste nainštalovali ďalší hardvér, ovládače nového hardvéru sa nemusia zobrazíť. Ak sa tieto ovládače nezobrazia, ukončíte program *Drivers and Utilities*. Informácie o ovládači nájdete v dokumentácii dodanej spolu so zariadením.

Zobrazí sa hlásenie s informáciou o tom, že nosič *Drivers and Utilities* deteguje hardvér v počítači.

Ovládače, ktoré používa počítač, sa automaticky zobrazia v okne **Osobné ovládače—Zdrojový CD identifikoval vo vašom systéme tieto súčasti**.

- 6 Kliknite na ovládač, ktorý chcete znova nainštalovať, a postupujte podľa pokynov na obrazovke.

Ak v zozname nie je uvedený určitý ovládač, znamená to, že váš operačný systém ho nepožaduje.

## Manuálne preinštalovanie ovládačov

Po extrahovaní súborov ovládača na pevný disk podľa popisu v predchádzajúcej časti:

- 1 Kliknite na tlačidlo Štart vo Windows Vista  a pravým tlačidlom kliknite na **Počítač**.
- 2 Kliknite na položku **Vlastnosti** → **Správca zariadení**.



**POZNÁMKA:** Môže sa zobrazíť okno **Ovládanie používateľských kont**. Ak máte na počítači práva správcu, kliknite na **Pokračovať**; v opačnom prípade kontaktujte svojho správcu, aby ste otvorili nástroj Správca zariadení.

- 3 Dvakrát kliknite na typ zariadenia, ktorého ovládač inštalujete (napríklad **Audio** alebo **Video**).
- 4 Dvakrát kliknite na názov zariadenia, ktorého ovládač inštalujete.
- 5 Kliknite na kartu **Ovládač**, a potom → **Aktualizovať ovládač** → **Vyhľadať v počítači softvér ovládača**.
- 6 Kliknite na položku **Prehľadávať** a vyhľadajte umiestnenie, do ktorého ste predtým skopírovali súbory ovládača.
- 7 Keď sa zobrazí názov príslušného ovládača, kliknite na jeho názov → **OK** → **Ďalej**.
- 8 Kliknite na položku **Dokončiť** a reštartujte počítač.

## Obnovenie vášho operačného systému

Váš operačný systém môžete obnoviť nasledujúcimi spôsobmi:

- Nástroj Obnovenie systému Windows vráti váš počítač do predošlého operačného stavu bez vplyvu na dátové súbory. Obnovovanie systému použite ako prvé riešenie obnovy vášho operačného systému a ochrany dátových súborov.
- Nástroj Dell Factory Image Restore (dostupný vo Windows Vista) vráti váš pevný disk do prevádzkového stavu, v ktorom bol, keď ste zakúpili počítač. Tento program natrvalo vymaže všetky dáta na pevnom disku a odstráni všetky programy, ktoré boli nainštalované po nadobudnutí počítača. Nástroj Dell Factory Image Restore používajte, len ak Obnovenie systému nedokázalo vyriešiť problém vášho operačného systému.
- Ak ste s počítačom dostali nosič s *operačným systémom*, môžete ho použiť na obnovu vášho operačného systému. Avšak použitie nosiča s *operačným systémom* taktiež vymaže všetky dáta na pevnom disku. Tento nosič použite *len vtedy*, ak Obnovenie systému nevyrieši váš problém s operačným systémom.

### Použitie nástroja Obnovenie systému Microsoft® Windows®

Operačný systém Windows poskytuje funkciu Obnovenie systému, ktorá vám umožňuje vrátiť počítač do predchádzajúceho prevádzkového stavu (bez vplyvu na dátové súbory), ak zmeny hardvéru, softvéru alebo iných systémových nastavení spôsobili neželanú zmenu prevádzkového stavu. Akékoľvek zmeny, ktoré nástroj Obnovenie systému na vašom počítači vykoná, nie je možné vrátiť späť.

 **OZNÁMENIE:** Dátové súbory pravidelne zálohujte. Obnovenie systému nesleduje dátové súbory, ani ich neobnovuje.

 **POZNÁMKA:** Postupy v tomto dokumente boli napísané pre predvolené zobrazenie Windows, takže ak si váš počítač Dell™ nastavíte na zobrazenie Windows Classic, nemusia platiť.

 **POZNÁMKA:** Nastavte počítač Dell™ na zobrazenie Windows Classic.

## Spustenie nástroja Obnovenie systému

*Windows Vista:*

- 1 Kliknite na **Štart** .
- 2 V políčku Spustiť vyhľadávanie napíšte **Obnovenie systému** a stlačte <Enter>.

 **POZNÁMKA:** Môže sa zobrazíť okno **Ovládanie používateľských kont**. Ak máte na počítači práva správcu, kliknite na **Pokračovať**; v opačnom prípade kontaktujte svojho správcu, aby ste mohli v požadovaných úkonoch pokračovať.

- 3 Kliknite na **Ďalej** a postupujte podľa ďalších pokynov na obrazovke.

V prípade, že Obnovenie systému problém nevyrieši, môžete poslednú systémovú obnovu vrátiť späť (pozrite „Odvolanie poslednej obnovy systému“ na strane 53).

*Windows XP:*

 **OZNÁMENIE:** Skôr než obnovíte pôvodný stav činnosti počítača, uložte a zatvorte všetky otvorené súbory a ukončíte otvorené programy. Nenahradzujte, neotvárajte ani neodstraňujte žiadne súbory alebo programy, kým sa neskončí obnovenie systému.

- 1 Kliknite na **Štart** → **Všetky programy** → **Príslušenstvo** → **Systémové nástroje** → **Obnovenie systému**.
- 2 Kliknite buď na **Obnoviť počítač na predchádzajúci čas**, alebo **Vytvoriť bod obnovenia**.
- 3 Kliknite na **Ďalej** a postupujte podľa ďalších pokynov na obrazovke.

## Odvolanie poslednej obnovy systému

 **OZNÁMENIE:** Skôr než počítač uvediete do predošlého prevádzkového stavu, uložte a zatvorte všetky otvorené súbory a ukončíte otvorené programy. Nenahradzujte, neotvárajte ani neodstraňujte žiadne súbory alebo programy, kým sa neskončí obnovenie systému.

Windows Vista:

- 1 Kliknite na **Štart** .
- 2 V políčku Spustiť vyhľadavanie napíšte **Obnovenie systému** a stlačte <Enter>.
- 3 Kliknite na **Vrátiť späť posledné obnovenie** a kliknite na **Ďalej**.

Windows XP:

- 1 Kliknite na **Štart** → **Všetky programy** → **Príslušenstvo** → **Systémové nástroje** → **Obnovenie systému**.
- 2 Kliknite na **Vrátiť späť posledné obnovenie** a kliknite na **Ďalej**.

### Umožniť obnovenie systému

 **POZNÁMKA:** Windows Vista neumožní Obnovenie systému bez ohľadu na nedostatok miesta na disku. Preto sa nasledujúce kroky týkajú len systému Windows XP.

Ak opätovne nainštalujete systém Windows XP s voľným miestom na pevnom disku menej než 200 Mb, obnovenie systému sa automaticky zablokuje.

Ak chcete zistiť, či je Obnovenie systému povolené:

- 1 Kliknite na **Štart** → **Ovládací panel** → **Výkon a údržba** → **Systém**.
- 2 Kliknite na kartu **Obnovenie systému** a zrušte začiarknutie **Vypnúť Obnovenie systému**.

### Použitie nástroja Dell™ Factory Image Restore

 **OZNÁMENIE:** Pri použití nástroja Dell Factory Image Restore sa natrvalo zmažú všetky dáta na pevnom disku a odstránia všetky programy alebo ovládače nainštalované po nadobudnutí počítača. Ak je to možné, pred použitím tejto možnosti si dáta zálohujte. Nástroj Dell Factory Image Restore používajte, len ak Obnovenie systému nedokázalo vyriešiť problém vášho operačného systému.

 **POZNÁMKA:** Na niektorých počítačoch alebo v niektorých krajinách nemusí byť nástroj Dell Factory Image Restore k dispozícii.

Nástroj Dell Factory Image Restore (Windows Vista) používajte len ako poslednú metódu obnovy operačného systému. Táto možnosť prinavráti prevádzkový stav vášho pevného disku, v akom sa nachádzal, keď ste počítač zakúpili. Akékoľvek programy alebo súbory, ktoré ste pridali po nadobudnutí počítača—vrátane dátových súborov—sa natrvalo z pevného disku vymažú. Dátové súbory zahŕňajú dokumenty, tabuľky, e-mailové správy, digitálne fotografie, hudobné súbory atď. Ak je to možné, pred použitím nástroja Dell Factory Image Restore všetky dáta zálohujte.

### Nástroj Dell Factory Image Restore (len Windows Vista)

**1** Zapnite počítač. Keď sa zobrazí logo Dell, stlačte niekoľkokrát <F8>, čím sa dostanete do okna Rozšírené možnosti zavedenia systému Vista.

**2** Zvoľte **Oprava vášho počítača**.

Zobrazí sa okno Možnosti Obnovy systému.

**3** Zvoľte rozloženie klávesnice a kliknite na **Ďalej**.

**4** Pre prístup k možnostiam obnovy sa musíte prihlásiť ako miestny používateľ. Kvôli prístupu k príkazovému riadku napíšte do poľa Meno používateľa administrator a potom kliknite na **OK**.

**5** Kliknite na položku **Dell Factory Image Restore**.



**POZNÁMKA:** V závislosti od vašej konfigurácie možno budete musieť zvoliť **Dell Factory Tools** a potom **Dell Factory Image Restore**.

**6** V uvítacej obrazovke Obnovenie výrobného obrazu Dell kliknite na **Ďalej**.

Zobrazí sa okno Potvrdiť zmazanie dát.



**OZNÁMENIE:** Ak nechcete pokračovať s obnovovaním obrazu z výroby, kliknite na **Zrušiť**.

**7** Začiarknutím políčka potvrdíte, že chcete pokračovať v preformátovaní pevného disku a obnovení systémového softvéru na výrobný stav a potom kliknite na **Ďalej**.

Spustí sa obnovovací proces, ktorý môže trvať päť a viac minút. Po obnovení operačného systému a vo výrobe nainštalovaných aplikácií na výrobný stav sa zobrazí hlásenie.

**8** Kliknite na **Dokončiť**, čím reštartujete počítač.

## Použitie nosiča Operačný Systém

### Skôr než začnete

Ak sa rozhodujete opätovne nainštalovať operačný systém Windows, aby ste vyriešili problémy s novo nainštalovaným ovládačom, skúste najskôr použiť Vrátenie zmien ovládača zariadenia Windows. Pozrite „Návrat k predchádzajúcej verzii ovládača zariadenia“ na strane 50. Ak Vrátenie zmien ovládača zariadenia problém nevyrieši, použite nástroj Obnovenie systému Microsoft Windows, čím vrátite váš operačný systém do stavu, v ktorom bol pred inštaláciou nového ovládača zariadenia. Pozrite „Použitie nástroja Obnovenie systému Microsoft® Windows®“ na strane 52.



**OZNÁMENIE:** Skôr než spustíte inštaláciu, zálohujte všetky dátové súbory na hlavný pevný disk. Pri klasických konfiguráciách pevných diskov je hlavný pevný disk ten, ktorý počítač deteguje ako prvý.

Na preinštalovanie systému Windows potrebujete nosič *Operačný systém Dell™* a nosič *Drivers and Utilities Dell*.



**POZNÁMKA:** Nosič *Drivers and Utilities Dell* obsahuje ovládače, ktoré boli nainštalované počas montáže počítača. Nosič *Drivers and Utilities Dell* použite na zavedenie všetkých požadovaných ovládačov. V závislosti od regiónu, kde ste si počítač objednali, alebo kde ste o nosič žiadali, nosič *Drivers and Utilities Dell* a nosič *Operačný systém* nemuseli byť dodané spolu s počítačom.

### Preinštalovanie Windows

Opätovná inštalácia môže trvať 1 až 2 hodiny. Po opätovnej inštalácii operačného systému musíte tiež nainštalovať ovládače zariadenia, antivírusový program a ďalší softvér.

- 1 Uložte a zatvorte všetky otvorené súbory a ukončíte programy.
- 2 Vložte nosič *Operačný systém*.
- 3 Ak sa zobrazí hlásenie *Inštalovať Windows*, kliknite na **Skončiť**.



4 Reštartujte počítač.

Keď sa zobrazí logo DELL, ihneď stlačte kláves <F12>.



**POZNÁMKA:** Ak čakáte prídlho a zobrazí sa logo operačného systému, vyčkajte, kým neuvídite pracovnú plochu Microsoft® Windows®. Potom vypnite počítač a pokúste sa znovu.



**POZNÁMKA:** Nasledujúci krok zmení poradie zavádzania len jednorazovo. Počas nasledujúceho spustenia počítač zavádza systém podľa zariadení definovaných v programe nastavenia systému.

- 5 Keď sa zobrazí zoznam zavádzacích zariadení, zvýraznite jednotku **CD/DVD/CD-RW Drive** (CD/DVD/CD-RW jednotka) a stlačte <Enter>.
- 6 Stlačením ľubovoľného klávesu **Boot from CD-ROM** (Zavediete systém z CD-ROM) a potom postupujte podľa pokynov na obrazovke, aby ste dokončili inštaláciu.



## Vyhľadávanie informácií

 **POZNÁMKA:** Niektoré funkcie alebo nosiče môžu byť voliteľné a nemusia byť dodané s vaším počítačom. V určitých krajinách nemusia byť niektoré funkcie alebo nosiče k dispozícii.

 **POZNÁMKA:** Súčasťou dodávky vášho počítača môžu byť ďalšie informácie.

Dokument/nosič/štítkok	Obsah
<p><b>Servisná visačka/kód expresnej služby</b></p> <p>Servisná visačka/kód expresnej služby sú umiestnené na vašom počítači.</p>	<ul style="list-style-type: none"> <li>• Servisnú visačku použite na identifikáciu vášho počítača v prípade, že sa obraciate na <b>support.dell.com</b> alebo kontaktujete technickú podporu</li> <li>• Zadaťte kód expresnej služby, aby sa váš hovor presmeroval na technickú podporu</li> </ul> <p><b>POZNÁMKA:</b> Vaša servisná visačka/kód expresnej služby sú umiestnené na vašom počítači.</p>

Dokument/nosič/štítk	Obsah
<p><b>Nosič Drivers and Utilities (ovládače a nástroje)</b></p> <p>Nosičom <i>Drivers and Utilities</i> je CD alebo DVD, ktoré mohlo byť súčasťou dodávky vášho počítača.</p>	<ul style="list-style-type: none"> <li>• Diagnostický program pre váš počítač</li> <li>• Ovládače pre váš počítač</li> </ul> <p><b>POZNÁMKA:</b> Ovládače a aktualizované dokumenty nájdete na webovej lokalite <b>support.dell.com</b>.</p> <ul style="list-style-type: none"> <li>• Systémové programové vybavenie laptopu (NSS - Notebook System Software)</li> <li>• Súbory Readme</li> </ul> <p><b>POZNÁMKA:</b> Súbory Readme môžu byť súčasťou nosiča a obsahujú najnovšie aktuality o technických zmenách vášho počítača alebo pokročilý technický referenčný materiál pre technikov alebo skúsených používateľov.</p>
<p><b>Nosič operačného systém</b></p> <p>Nosičom <i>Drivers and Utilities</i> je CD alebo DVD, ktoré mohlo byť súčasťou dodávky vášho počítača.</p>	<p>Preinštalovanie operačného systému</p>
<p><b>Dokumentácia o bezpečnosti, zákonných požiadavkách, záruke a technickej podpore</b></p> <p>Tento typ informácií mohol byť súčasťou dodávky vášho počítača. Dodatočné informácie o zákonných požiadavkách nájdete na domovskej stránke Súladu so správnymi smernicami <b>www.dell.com</b> na lokalite <b>www.dell.com/regulatory_compliance</b></p>	<ul style="list-style-type: none"> <li>• Informácie o záruke</li> <li>• Zmluvné podmienky (platí len pre USA)</li> <li>• Bezpečnostné pokyny</li> <li>• Regulačné informácie</li> <li>• Ergonomické informácie</li> <li>• Licenčná zmluva s koncovým používateľom</li> </ul>
<p><b>Servisná príručka</b></p> <p><i>Servisná príručka</i> k vášmu počítaču môžete nájsť na adrese <b>support.dell.com</b>.</p>	<ul style="list-style-type: none"> <li>• Demontáž a nahradenie častí</li> <li>• Konfigurácia systémových nastavení</li> <li>• Hľadanie a odstraňovanie porúch</li> </ul>

<b>Dokument/nosič/štítek</b>	<b>Obsah</b>
<p><b>Technologická príručka Dell</b></p> <p><i>Technologická príručka Dell</i> je dostupná na adrese <b>support.dell.com</b>.</p>	<ul style="list-style-type: none"> <li>• O vašom operačnom systéme</li> <li>• Použitie a údržba zariadení</li> <li>• Pochopenie technológií ako RAID, internet, bezdrôtová technológia Bluetooth<sup>®</sup>, e-mail, výstavba sietí atď</li> </ul>
<p><b>Licenčný štítek Microsoft<sup>®</sup> Windows<sup>®</sup></b></p> <p>Vaša licencia systému Microsoft Windows je umiestnená na počítači.</p>	<ul style="list-style-type: none"> <li>• Poskytuje produktový kľúč vášho operačného systému.</li> </ul>



# Pomocník

## Získanie pomoci

 **UPOZORNENIE:** Ak potrebujete odstrániť kryt počítača, najprv odpojte napájanie počítača a káble modemu od všetkých elektrických zásuviek. Dodržiavajte bezpečnostné pokyny, ktoré boli dodané s počítačom.

Ak sa vyskytne problém s počítačom, môžete ho diagnostikovať a odstrániť pomocou nasledujúcich krokov:

- 1 Prečítajte si časť „Tipy na vyhľadávanie a odstraňovanie chýb“ na strane 42, kde nájdete informácie a postupy týkajúce sa problému, ktorý sa vyskytol v počítači.
- 2 Postup spustenia nástroja Dell Diagnostics nájdete v časti „Dell Diagnostics“ na strane 40.
- 3 Vyplňte „Diagnostický kontrolný zoznam“ na strane 68.
- 4 Ako pomôcku pri inštalácii a odstraňovaní problémov použite rozsiahlu škálu online služieb technickej podpory spoločnosti Dell ([support.dell.com](http://support.dell.com)). Podrobnejší zoznam technickej podpory Dell online nájdete v „Online služby“ na strane 64.
- 5 Ak predchádzajúce kroky nevyriešili problém, prečítajte si „Kontaktovanie spoločnosti Dell“ na strane 69.

 **POZNÁMKA:** Zavolajte na oddelenie technickej podpory spoločnosti Dell z telefónu, ktorý sa nachádza v blízkosti počítača, aby vám pracovník oddelenia technickej podpory mohol asistovať pri vykonaní akýchkoľvek potrebných postupov.

 **POZNÁMKA:** Systém kódu expresnej služby spoločnosti Dell nemusí byť dostupný vo všetkých krajinách.

Po výzve automatizovaného telefónneho systému spoločnosti Dell zadajte kód expresnej služby, pomocou ktorého vás systém presmeruje na príslušný podporný personál. Ak nemáte kód expresnej služby, otvorte priečinok **Príslušenstvo Dell**, dvakrát kliknite na ikonu **Kód expresnej služby** a postupujte podľa pokynov.

Informácie o používaní technickej podpory spoločnosti Dell nájdete v odseku „Technická podpora a zákaznícke služby“ na strane 64.



**POZNÁMKA:** Niektoré z nasledujúcich služieb nie sú vždy dostupné mimo kontinentálneho územia USA. Informácie o dostupnosti získate od miestneho zástupcu spoločnosti Dell.

## Technická podpora a zákaznícke služby

Oddelenie technickej podpory spoločnosti Dell je k dispozícii pre prípadné otázky týkajúce sa hardvéru Dell™. Naši pracovníci oddelenia technickej podpory používajú počítačové diagnostické nástroje na poskytovanie rýchlych a správnych odpovedí.

Ak sa chcete obrátiť na oddelenie technickej podpory spoločnosti Dell, prečítajte si „Skôr než zavoláte“ na strane 67, a potom si prečítajte kontaktné informácie platné pre váš región, alebo navštívte webovú lokalitu **support.dell.com**.

### DellConnect

DellConnect je jednoduchý online prístupový nástroj, ktorý umožňuje zástupcovi servisu a technickej podpory spoločnosti Dell pristupovať do vášho počítača prostredníctvom širokopásmového pripojenia, diagnostikovať problém a opraviť ho pod vašim dohľadom. Ďalšie informácie nájdete na webovej lokalite **support.dell.com** – kliknite na položku **DellConnect**.

### Online služby

Informácie o produktoch a službách spoločnosti Dell nájdete na týchto webových lokalitách:

**www.dell.com**

**www.dell.com/ap** (iba Ázia a Tichomorská oblasť)

**www.dell.com/jp** (iba Japonsko)

**www.euro.dell.com** (iba Európa)

**www.dell.com/la** (Latinská Amerika a Karibik)

**www.dell.ca** (iba Kanada)



Prístup k technickej podpore spoločnosti Dell získate prostredníctvom nasledujúcich webových lokalít a e-mailových adries:

- Webové lokality technickej podpory spoločnosti Dell  
**support.dell.com**  
**support.jp.dell.com** (iba Japonsko)  
**support.euro.dell.com** (iba Európa)
- E-mailové adresy oddelenia technickej podpory spoločnosti Dell  
mobile\_support@us.dell.com  
support@us.dell.com  
la-techsupport@dell.com (iba Latinská Amerika a Karibik)  
apsupport@dell.com (iba Ázia a Tichomorská oblasť)
- E-mailové adresy na oddelenie marketingu a predaja spoločnosti Dell  
apmarketing@dell.com (iba Ázia a Tichomorská oblasť)  
sales\_canada@dell.com (iba Kanada)
- Anonymný protokol prenosu súborov (FTP)  
**ftp.dell.com**  
Prihláste sa ako používateľ: anonymous a ako heslo použijete svoju e-mailovú adresu.

## Služba AutoTech

Automatizovaná služba technickej podpory spoločnosti Dell (AutoTech) poskytuje zaznamenané odpovede na najčastejšie otázky od zákazníkov spoločnosti Dell o prenosných a stolových počítačoch.

Keď zatelefonujete na službu AutoTech, pomocou tlačidiel telefónu s tónovou voľbou vyberte oblasti, ktoré zodpovedajú vašim otázkam. Telefónne číslo platné pre váš región uvádza „Kontaktovanie spoločnosti Dell“ na strane 69.

## Automatizovaná služba stavu objednávky

Ak chcete skontrolovať stav objednaných produktov spoločnosti Dell, navštívte webovú lokalitu **support.dell.com**, alebo zavolajte na automatizovanú službu stavu objednávky. Nahrávka si od vás vypýta informácie potrebné na lokalizovanie vašej objednávky a podanie hlásenia. Telefónne číslo platné pre váš región uvádza „Kontaktovanie spoločnosti Dell“ na strane 69.

## Problémy s objednávkou

Ak máte problém s objednávkou (napr. chýbajúce diely, nesprávne diely alebo nesprávna fakturácia), obráťte sa na oddelenie zákaznických služieb spoločnosti Dell. Skôr než zavoláte, pripravte si faktúru alebo dodací list. Telefónne číslo platné pre váš región uvádza „Kontaktovanie spoločnosti Dell“ na strane 69.

## Informácie o produkte

Ak potrebujete informácie o ďalších produktoch spoločnosti Dell alebo chcete zadať objednávku, navštívte webovú lokalitu spoločnosti Dell na adrese **www.dell.com**. Ak chcete získať informácie o telefónnom čísle platnom pre váš región alebo hovoriť priamo s pracovníkom predaja, pozrite „Kontaktovanie spoločnosti Dell“ na strane 69.

## Vrátenie položiek na záručnú opravu alebo vrátenie peňazí

Pripravte všetky položky, ktoré chcete vrátiť (či už na opravu alebo vrátenie peňazí):

- 1** Zatelefonujte do spoločnosti Dell, kde vám poskytnú autorizačné číslo vrátenia materiálu, ktoré čitateľne napíšete na vonkajšiu stranu škatule.  
Telefónne číslo platné pre váš región uvádza „Kontaktovanie spoločnosti Dell“ na strane 69. Priložte kópiu faktúry a list s uvedením dôvodu, pre ktorý vraciate tovar.
- 2** Priložte kópiu diagnostického kontrolného zoznamu (pozrite „Diagnostický kontrolný zoznam“ na strane 68) s vyznačením testov, ktoré ste vykonali a s chybovými hláseniami vykazovanými aplikáciou Dell Diagnostics (pozrite „Kontaktovanie spoločnosti Dell“ na strane 69).
- 3** Ak vraciate tovar výmenou za peniaze, priložte všetko príslušenstvo patriace k vracanému tovaru (napájacie káble, diskety so softvérom, príručky atď.).
- 4** Zabaľte zariadenie, ktoré vraciate, do pôvodného (alebo podobného) obalu.

Prepravné platí odosielateľ. Odosielateľ je taktiež zodpovedný za poistenie vracaného produktu a súčasne znáša riziko jeho straty počas odoslania do spoločnosti Dell. Zásielky na dobierku sa nepovoľujú.

Vrátené zásielky, ktoré nespĺňajú vyššie uvedené požiadavky, budú z prijímacieho miesta spoločnosti Dell vrátené odosielateľovi.

## Skôr než zavoláte



**POZNÁMKA:** Keď budete telefonovať, pripravte si kód expresnej služby. Tento kód pomôže automatizovanému systému spoločnosti Dell efektívne presmerovať váš hovor. Systém vás taktiež môže požiadať o vašu servisnú visačku (spravidla sa nachádza na zadnej alebo spodnej strane počítača).

Nezabudnite vyplniť diagnostický kontrolný zoznam (pozrite „Diagnostický kontrolný zoznam“ na strane 68). Skôr než zavoláte do spoločnosti Dell, podľa možnosti zapnite počítač a volajte z telefónu v blízkosti počítača. Je možné, že vás vyzvú, aby ste pomocou klávesnice zadali určité príkazy, poslali podrobné informácie počas výkonov, alebo aby ste sa pokúsili vykonať niektoré nápravné kroky priamo na počítači. Majte pripravenú dokumentáciu k počítaču.



**UPOZORNENIE:** Pred prácou vnútri vášho počítača postupujte podľa bezpečnostných pokynov, ktoré ste dostali s vaším počítačom.

## Diagnostický kontrolný zoznam

Meno:

Dátum:

Adresa:

Telefónne číslo:

Servisná visačka (čiarový kód na zadnej alebo spodnej strane počítača):

Expresný servisný kód:

Autorizačné číslo vrátenia materiálu (ak bolo poskytnuté technickou podporou spoločnosti Dell):

Operačný systém a verzia:

Zariadenia:

Rozširujúce karty:

Ste pripojení na sieť? Áno Nie

Sieť, verzia a sieťový adaptér:

Programy a verzie:

Prečítajte si dokumentáciu k operačnému systému, kde nájdete informácie o obsahu spúšťačích súborov systému. Ak je počítač pripojený k tlačiarne, každý súbor vytlačte. V opačnom prípade si pred zatelefonovaním do spoločnosti Dell zaznamenajte obsah každého súboru.

Chybové hlásenie, zvukový signál alebo diagnostický kód:

Popis problému a postupy, ktoré ste vykonali pri odstraňovaní problémov:

# Kontaktovanie spoločnosti Dell

Telefónne číslo platné pre zákazníkov v Spojených štátoch je 800-WWW-DELL (800-999-3355).



**POZNÁMKA:** Ak nemáte aktívne pripojenie na internet, kontaktné informácie nájdete vo faktúre, dodacom liste, účtenke alebo v produktovom katalógu spoločnosti Dell.

Spoločnosť Dell ponúka niekoľko možností podpory a servisu online a telefonicky. Dostupnosť sa však odlišuje v závislosti od danej krajiny a produktu, a niektoré služby nemusia byť vo vašej oblasti dostupné. Kontaktovanie spoločnosti Dell (predaj, technická podpora alebo zákaznícke služby):

- 1 Navštívte webovú lokalitu **support.dell.com**.
- 2 Overte si svoju krajinu alebo oblasť v rozbaľovacom zozname **Výber krajiny/oblasti** v spodnej časti stránky.
- 3 Kliknite na položku **Kontaktujte nás** na ľavej strane stránky.
- 4 V závislosti od konkrétnej potreby vyberte prepojenie na vhodnú službu alebo technickú podporu.
- 5 Vyberte vhodný spôsob kontaktovania spoločnosti Dell.



# Register

## A

aktualizácie  
softvér a hardvér, 46

## B

batéria  
odstránenie, 10  
bezpečnostné informácie, 60

## C

chybové hlásenia  
zvukové signály, 29

## D

Dell  
aktualizácie softvéru, 46  
Factory Image Restore, 55  
kontaktovanie, 69  
Pomôcka podpory, 46  
Služba Technical Update, 46  
Dell Diagnostics, 40  
zavedenie operačného systému  
z nosiča Drivers and  
Utilities, 41  
zavedenie operačného systému  
z vášho pevného disku, 41  
Dell Factory Image Restore, 55

DellConnect, 64

diagnostika  
Dell, 40  
zvukové signály, 29

dokumentácia, 59  
Servisná príručka, 60-61  
Technologická príručka Dell, 61

## E

ergonomické informácie, 60

## F

Factory Image Restore, 55

## H

hľadanie informácií, 59  
hardvér  
zvukové signály, 29

## I

informácie o záruke, 60  
Internet  
nastavenie, 14  
pripojenie, 14  
vypínač bezdrôtových rozhraní, 10

## K

kontaktovanie Dell, 69  
kód expresnej služby, 59

## L

licenčný štítok Windows, 61

## N

napájanie  
odstraňovanie problémov, 42  
stavy kontroliek napájania, 42

nastavenie  
počítač, 11  
pripojenie internetu, 14  
rýchle nastavenie, 11

nosič  
operačný systém, 60

nosič Drivers and Utilities  
Dell Diagnostics, 40

nosiče  
Drivers and Utilities, 60

nosiče Drivers and Utilities, 50, 60

## O

Obnovenie systému, 52  
aktivácia, 54

odstraňovanie porúch  
diagnostika Dell, 40

odstraňovanie problémov, 60  
chybové hlásenia, 31  
kompatibilita programov  
a Windows, 45  
modrá obrazovka, 46  
napájanie, 42  
obnoviť predchádzajúci stav, 52  
pamäť, 44  
počítač neodpovedá, 44  
program sa zrušil, 44  
softvér, 44-46  
stavy kontroliek napájania, 42  
tipy, 42

operačný systém  
nosič, 56, 60  
Obnovenie systému, 52  
preinštalovanie, 60  
produktový kľúč, 61

ovládače  
identifikácia, 49  
návrat k predchádzajúcej verzii, 50  
nosiče Drivers and Utilities, 60  
preinštalovanie, 50

## P

pamäť  
odstraňovanie problémov, 44

podpora  
informácie, 60  
kontaktovanie Dell, 69

počítač  
zvukové signály, 29

preinštalovanie  
ovládače a pomôcky, 50



prenos informácií do nového počítača, 15

pripojenie

sieťový adaptér, 11

sieťové káble, 12

zariadenia IEEE, 12

zariadenia USB, 12

problémy

obnoviť predchádzajúci stav, 52

zvukové signály, 29

## R

regulačné informácie, 60

## S

Servisná príručka, 60-61

servisná visačka, 59

siete

vypínač bezdrôtových rozhraní, 10

S.M.A.R.T., 39

softvér

aktualizácie, 46

odstraňovanie problémov, 45-46

problémy, 45

Sprievodca prenosom súborov a nastavení, 15

sprievodcovia

Sprievodca prenosom súborov a nastavení, 15

sprievodca Program Compatibility (kompatibilita programu), 45

Systémový softvér laptopu (NSS), 60

špecifikácie

životné prostredie, 28

audio, 23

batéria, 25

displej, 24

dotyková podložka, 25

fyzické, 27

informácie o počítači, 21

klávesnica, 25

komunikačné rozhrania, 23

pamäť, 22

porty a zásuvky, 22

procesor, 21

sieťový adaptér, 26

video, 23

## T

Technologická príručka Dell, 61

telefónne čísla, 69

tlačidlo napájania, 13

## V

vypínač bezdrôtových rozhraní, 10

## **W**

### Windows Vista

- nástroj Dell Factory Image  
Restore, 55

- Obnovenie systému, 52

- preinštalovanie, 60

- sprievodca Program Compatibility  
(kompatibilita programu), 45

### Windows XP

- návrat k predchádzajúcej verzii  
ovládača zariadenia, 50

- Obnovenie systému, 52

- preinštalovanie, 60

- Sprievodca prenosom súborov  
a nastavení, 15

- Vrátenie zmien ovládača  
zariadenia, 50

## **Z**

- zvukové signály, 29